

LA CIBALI

Grinder Cadet



Инструкция пользователя

Уважаемый Покупатель, мы поздравляем Вас с приобретением оборудования Cimbali, созданного по принципу высшего мирового качества и с использованием передовых технологий. Оборудование марки Cimbali сочетает в себе максимальную эффективность и функциональность. Благодарим Вас за выбор и искренне желаем пользоваться аппаратом долгие годы, не зная проблем.

Для достижения наилучших результатов тщательно прочитайте данную инструкцию. Мы надеемся, что это даст Вам исчерпывающие ответы на вопросы, касающиеся монтажа, эксплуатации оборудования и ухода за ним, и не отнимет у Вас много времени.

С наилучшими пожеланиями.

Схема.

- 1 – крышка бункера
- 2 – бункер для бобов кофе
- 3 – задвижка бункера
- 4 – ручка регулировки степени помола
- 5 – крышка бункера дозатора
- 6 – бункер дозатора смолотого кофе
- 7 – прессующее устройство
- 8 – механический счетчик порций (не показан)
- 9 – рычаг дозатора смолотого кофе
- 10 – индикатор включения
- 11 – выключатель сети
- 12 – упор фильтродержателя
- 13 – поддон для кофейных остатков
- 14 – этикетка с заводскими данными
- 15 – шкала помола
- 16 – ножки
- 17 – винт регулировки дозы молотого кофе

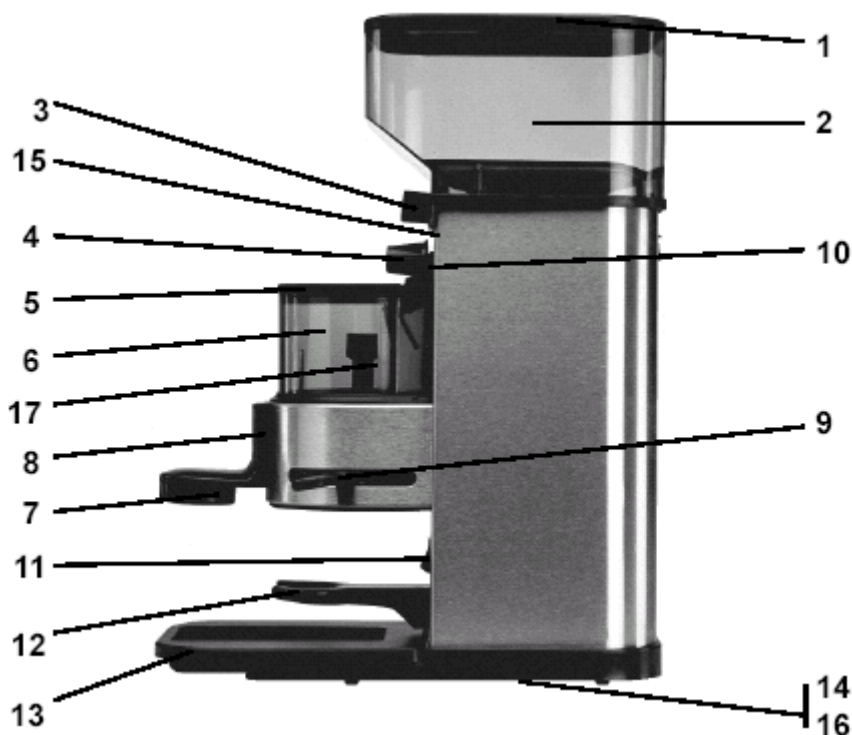

Запуск.

Поднимите крышку (1) и засыпьте зерна кофе в бункер (2).

Откройте задвижку бункера (3), задвинув ее от себя.

Включите аппарат с помощью выключателя сети (11). Загорится индикатор (10). Промолов необходимое количество кофе, кофемолка выключится автоматически и включится, когда определенное количество молотого кофе израсходуется.

Чтобы определить оптимальный размер помола, смалывайте небольшие порции зерен.

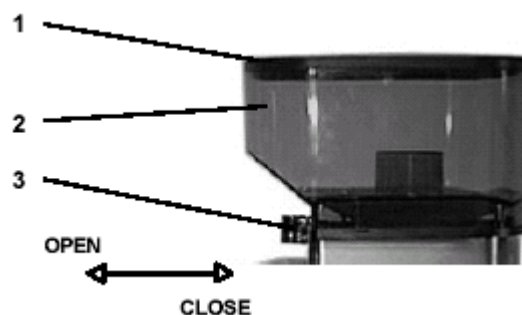

Хранение и помол кофе.

Наилучший результат достигается при хранении свежих бобов кофе в банке либо запечатанными в водонепроницаемый пакет в сухом, прохладном месте, защищенном от света.

Помол кофе должен быть мелким и одинаковым по размеру, но не порошкообразным. Сделав несколько пробных помолов, вы сможете определить необходимый размер помола (также см. раздел «Порции кофе»). Если кофе выходит из подающего устройства слишком быстро, нужно сделать размер помола меньше. Если же кофе выходит слишком медленно, нужно сделать размер помола больше.

Во время пробных помолов, смальвайте небольшое количество зерен и не смешивайте смолотые порции друг с другом. Каждый раз опорожняйте контейнер и канал, ведущий в камеру помола.

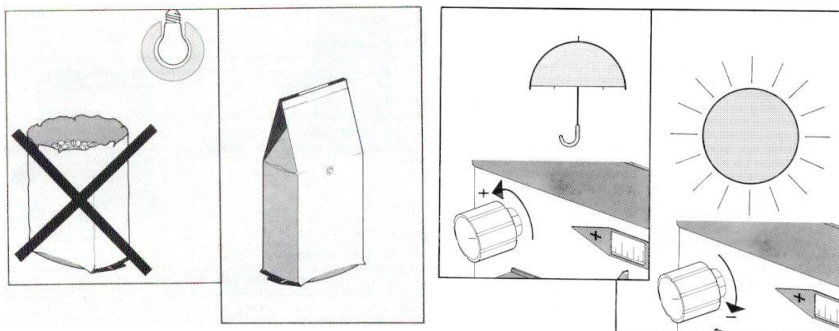

Порции кофе.

Оптимальная порция молотого кофе – 6 г или больше так, чтобы кофе, насыпанный в фильтр, не доставал до края фильтра 8 – 10 мм. В этом случае вода может просачиваться и проникать сквозь кофе для его полного использования.

И наоборот, если порция кофе недостаточна, то поступающая под давлением вода будет пузыриться в фильтре, прорываясь сквозь кофе отдельные проходы, что приведет к плохим результатам. Гуща спрессуется, удалить ее будет сложно.

Вычислить порцию можно следующим способом: возьмите из кофемолки, как минимум, 10 порций кофе; взвесьте их и вычислите средний вес.

Время от времени проверяйте, заполняет ли кофе звездообразную секцию дозатора.

Регулировка степени помола.

Для регулировки размера помола, поворачивайте ручку (4). Для более грубого помола, поворачивайте ее в сторону «+», для более мелкого – в сторону «-».

Примечание: Никогда не засыпайте смолотый кофе в бункер для бобов.

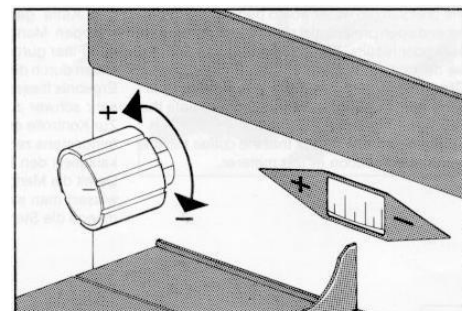

Дозирование молотого кофе.

Установите фильтродержатель от кофемашины в упор (12). Один (для однопорционного фильтродержателя) или два (для двухпорционного фильтродержателя) раза потяните на себя до конца рычаг (9).

Сформируйте (спрессуйте) кофейную таблетку при помощи устройства (7). Установите фильтродержатель в кофемашину.

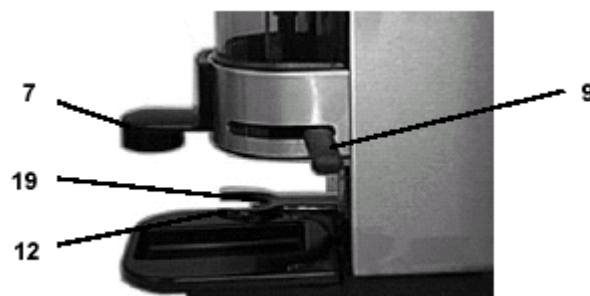

Регулировка дозы молотого кофе.

Для регулировки дозы, поворачивайте винт регулировки, одновременно нажав пальцами на сектора дозатора. Для увеличения дозы помола, поворачивайте ее в сторону «+», а для уменьшения – в сторону «-».

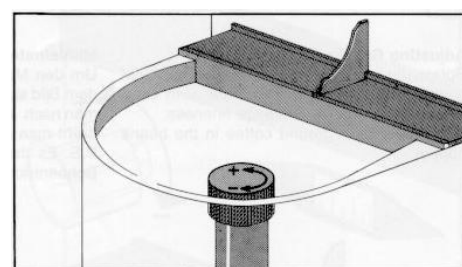

Выключение в конце рабочего дня

Как и в случае с любым другим оборудованием с автоматическим контролем, когда с аппаратом не работают, необходимо выключить переключатель (11) и главным переключателем отключать электричество (на ночь, выходные и праздники).

В случае несоблюдения этого правила, производитель не несет никакой ответственности за ущерб, нанесенный имуществу или лицам из-за невыполнения этого требования безопасности.

Уход.

Регулярно и тщательно чистите аппарат, чтобы удалить застарелый кофейный осадок :

отключив электричество, сполосните все снимающиеся части аппарата (крышки и т.д.) в растворе чистящего средства; не пользуйтесь абразивными продуктами, чтобы части аппарата не потускнели. Очистите контейнер для молотого кофе с помощью щеточки.

Устранение возможных неполадок клиентом.

Прежде, чем вызывать техника, просмотрите следующий список неполадок.

Вы сможете избежать ненужных трат.

Проблема	Причина и устранение
Кофемолка не функционирует, световой индикатор выключателя (10) не горит.	<ul style="list-style-type: none"> ▪ Проверьте электропитание ▪ Проверьте положение выключателя (11).
Кофемолка не функционирует, световой индикатор выключателя (10) горит.	<p>Сработала термозащита электродвигателя.</p> <ul style="list-style-type: none"> ▪ Подождите, пока электродвигатель остынет. <p>Заклинило жернова.</p> <ul style="list-style-type: none"> ▪ Запомните положение шкалы помола. Освободите бункер (2) и (6) от кофе. Регулировкой помола установите на шкале (15) максимальную цифру. Переверните кофемолку и вытрясите инородное тело. Включите кофемолку и убедитесь, что жернова вращаются. Выключите кофемолку. Верните шкалу в первоначальное положение. Включите кофемолку. Засыпьте зерна кофе. Кофемолка готова к работе.
Электродвигатель работает, но помол кофе не происходит.	Закрыта задвижка бункера (3).

Если у Вас возникли сложности, при работе с оборудованием La Cimbali обращайтесь за консультацией в Центр Продаж La Cimbali или к авторизованному дилеру в Вашем регионе.

тел./факс: +7(495)921-4489 (многоканальный),

<http://www.cimbali.ru>, e-mail: mail@cimbali.ru