



CAFFEO®
Gourmet



ENGLISH

РУССКИЙ

POLSKI

ČEŠKY

TÜRKÇE

Version 1.0
08/2011

Melitta Haushaltsprodukte
GmbH & Co. KG

D-32372 Minden

Operating Instructions
Руководство по
эксплуатации

Instrukcja obsługi
Návod k obsluze
Kullanma Kılavuzu

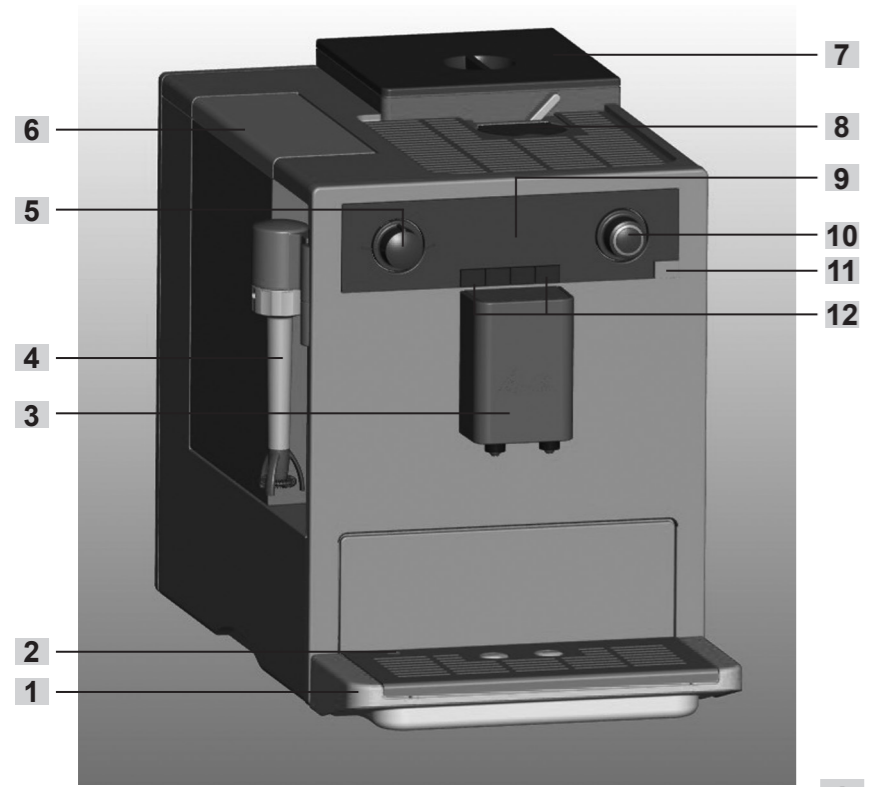

A

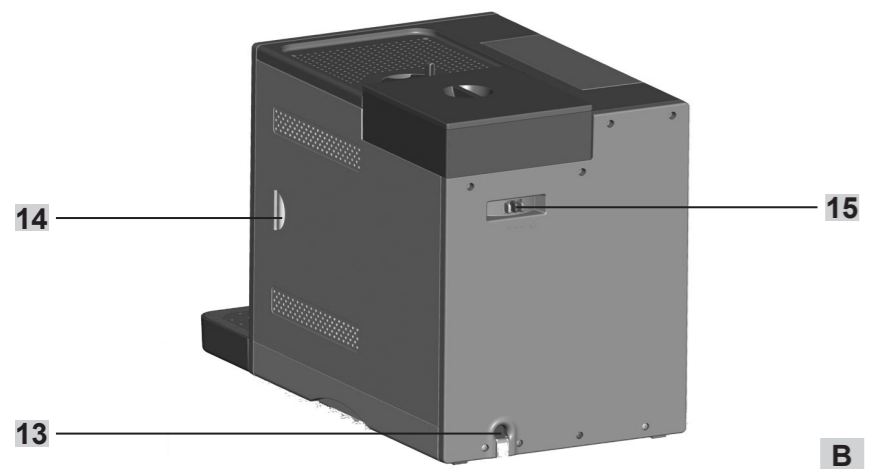

B

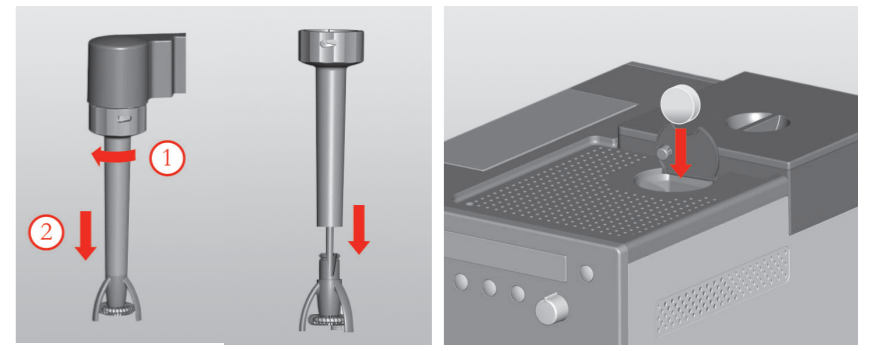

C

D

E

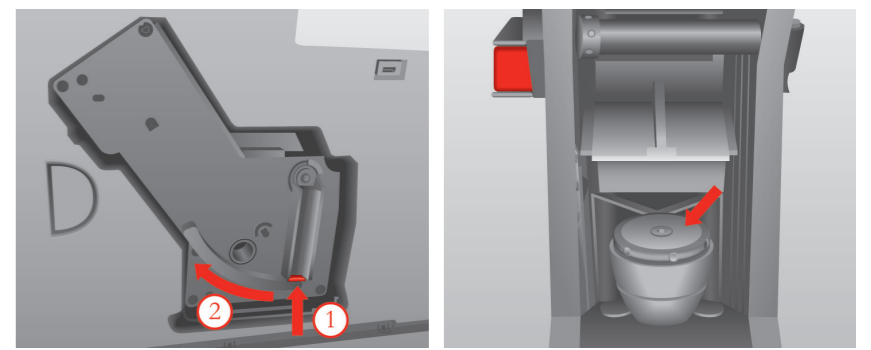

F

G

Уважаемый покупатель!

Поздравляем вас с покупкой аппарата Melitta® CAFFEO® Gourmet.

Мы рады приветствовать вас среди любителей и ценителей различных видов кофе.

Новый высококачественный аппарат Melitta® CAFFEO® Gourmet подарит вам множество незабываемых моментов за чашечкой кофе. Несравненный вкус обеспечивает устройство для приготовления молочной пены Perfect Cappuccino, которое позволяет готовить воздушную молочную пену для различных кофейных напитков, а также двухкамерный контейнер для кофейных зерен Bean Select, который позволяет выбирать два разных сорта кофейных зерен.

Для обеспечения длительного срока службы аппарата Melitta® CAFFEO® Gourmet внимательно прочитайте данное руководство по эксплуатации и сохраните его в надежном месте.

Если вам необходима дополнительная информация или у вас возникли вопросы, касающиеся данного изделия, обращайтесь непосредственно к нам или посетите нашу страницу в сети Интернет по адресу www.melitta.ru.

Мы надеемся, что ваш новый кофейный автомат принесет вам много радостных моментов за чашкой кофе.

Коллектив разработчиков Melitta® CAFFEO®

Содержание

1	Указания по данному руководству по эксплуатации	42
1.1	Символы в тексте руководства по эксплуатации	42
1.2	Использование по назначению.....	43
1.3	Использование не по назначению.....	43
2	Общие указания по технике безопасности	44
3	Описание аппарата	46
3.1	Описание рисунка А.....	46
3.2	Описание рисунка В	46
3.3	Принадлежности.....	47
3.4	Обзор кнопок управления	47
3.5	Индикация на дисплее (на примере эспрессо).....	47
4	Начало эксплуатации.....	48
4.1	Установка	48
4.2	Подключение.....	49
4.3	Первое включение	50
4.4	Заполнение контейнера для кофейных зерен	52
4.5	Заполнение резервуара для воды	52
5	Включение и выключение.....	53
5.1	Включение аппарата	53
5.2	Выключение аппарата.....	53
6	Приготовление напитков.....	54
6.1	Функция AromaAdjust.....	54
6.2	Приготовление эспрессо или американо.....	55
6.3	Приготовление эспрессо или американо из молотого кофе	56
7	Приготовление молочной пены.....	57
8	Нагревание воды.....	59

9	Обзор и использование меню	60
9.1	Вызов главного меню	60
9.2	Обзор подменю	60
9.3	Подменю «ЭСПРЕССО» или «АМЕРИКАНО»	61
9.4	Подменю «УХОД»	61
9.5	Подменю «ЭНЕРГОСБ. РЕЖ.»	62
9.6	Подменю «ЧАСЫ»	62
9.7	Подменю «АВТОВЫКЛЮЧЕНИЕ»	63
9.8	Подменю «Жесткость воды»	64
9.9	Подменю «ЯЗЫК»	65
9.10	Подменю «КОЛИЧЕСТВО»	65
9.11	Подменю «СИСТЕМА»	66
10	Уход и обслуживание	68
10.1	Общая чистка	68
10.2	Чистка устройства Perfect Cappuccino	68
10.3	Чистка блока заваривания	69
10.4	Промывка кофейного блока (промывка)	70
10.5	Встроенная программа чистки	70
10.6	Встроенная программа для удаления накипи	73
10.7	Настройка тонкости помола	76
11	Установка, замена, извлечение водяного фильтра	77
11.1	Установка фильтра для воды	77
11.2	Замена фильтра для воды	78
11.3	Извлечение фильтра для воды	79
12	Транспортировка и утилизация	80
12.1	Транспортировка	80
12.2	Утилизация	80
13	Устранение неисправностей	81

1 Указания по данному руководству по эксплуатации

Для лучшей ориентации раскройте первую и последнюю страницу руководства по эксплуатации.

1.1 Символы в тексте руководства по эксплуатации

Символы в данном руководстве по эксплуатации указывают на специфические опасности, возникающие при обращении с аппаратом Melitta® CAFFEO® Gourmet или указывают на полезные рекомендации.

Предупреждение!

Текст с таким символом содержит информацию по технике безопасности и указывают на возможные риски несчастных случаев и получения травм.

Осторожно!

Текст с таким символом содержит информацию о недопустимых операциях и указывает на возможную опасность повреждения аппарата.

Указание

Тексты с таким символом содержат дополнительную полезную информацию по обращению с аппаратом Melitta® CAFFEO® Gourmet.

1.2 Использование по назначению

Аппарат Melitta® CAFFEO® Gourmet предназначен исключительно для приготовления кофе и кофейных напитков, для нагревания воды, а также для подогрева молока вне аппарата.

Использование по назначению подразумевает,

- что пользователь внимательно прочитал руководство по эксплуатации, понял его и соблюдает приведенные в нем указания;
- что он также неукоснительно соблюдает инструкции по технике безопасности;
- что он использует аппарат Melitta® CAFFEO® Gourmet в соответствии с эксплуатационными требованиями, описанными в данном руководстве.

1.3 Использование не по назначению

Использованием не по назначению является любое применение аппарата Melitta® CAFFEO® Gourmet, отличающееся от описанного в данном руководстве по эксплуатации.

Предупреждение!

В случае использования не по назначению можно получить травму или обжечься горячей водой или паром.

Указание

Производитель не несет никакой ответственности за ущерб, возникший вследствие использования не по назначению.

2 Общие указания по технике безопасности

Внимательно прочитайте данные указания. В случае несоблюдения данных указаний возникает опасность для здоровья и функциональной исправности аппарата.

Предупреждение!

- Упаковочные материалы и мелкие детали следует хранить в недоступном для детей месте.
- Все лица, использующие данный аппарат, сначала должны изучить принципы его обслуживания и ознакомиться с возможными опасностями.
- Ни в коем случае не разрешайте использовать аппарат детям или играть рядом с ним без присмотра.
- Аппарат не предназначен для использования лицами (включая детей) с ограниченными физическими, сенсорными или ментальными возможностями, а также лицами, не имеющими достаточного опыта и (или) знаний без присмотра со стороны отвечающего за их безопасность лица, которое должно руководить ими при использовании прибора.
- Используйте аппарат только в исправном состоянии.
- Ни в коем случае не пытайтесь самостоятельно отремонтировать аппарат. При необходимости ремонта обращайтесь только по горячей линии компании Melitta®.
- Не изменяйте конструкцию аппарата, его компонентов и входящих в комплект принадлежностей.
- Ни в коем случае не погружайте аппарат в воду.
- Ни в коем случае не прикасайтесь к аппарату влажными или мокрыми руками или ногами.
- Ни в коем случае не прикасайтесь к горячим поверхностям аппарата.
- Ни в коем случае не открывайте аппарат во время его работы.
- Ни в коем случае не открывайте правую часть кожуха во время работы аппарата кроме тех случаев, если на это прямо указывают инструкции, представленные в данном руководстве по эксплуатации.
- Также требуется соблюдать указания по технике безопасности, представленные на следующей странице.



Предупреждение!

- Этот аппарат предназначен для использования в домашнем хозяйстве и подобных сферах, например:
на кухнях для сотрудников в магазинах, офисах и других коммерческих предприятиях;
клиентами в гостиницах, мотелях и других местах проживания;
в пансионатах.
- Также необходимо соблюдать указания по технике безопасности, представленные в других главах данного руководства по эксплуатации.

3 Описание аппарата

3.1 Описание рисунка А

Номер на рисунка	Пояснение
1	Поддон для сбора капель с подставкой под чашки и емкостью для остатков кофе (внутри)
2	Поплавок индикатора уровня воды в поддоне для сбора капель
3	Выпускное отверстие с регулировкой по высоте
4	Паровая форсунка Perfect Cappuccino
5	Переключатель вентиля для подачи пара и горячей воды
6	Резервуар для воды
7	Двухкамерный контейнер для кофейных зерен Bean Select
8	Отсек для молотого кофе с крышкой
9	Графический дисплей
10	Поворотный переключатель
11	Кнопка «Вкл./Выкл.» 
12	Кнопки (см. стр. 47)





3.2 Описание рисунка В

Номер на рисунка	Пояснение
13	Сетевой кабель
14	Блок заваривания и заводская табличка (под кожухом)
15	Регулятор тонкости помола

3.3 Принадлежности

- Одна ложка для кофе с ключом для фильтра для воды
- Один фильтр для воды
- Одна чистящая таблетка
- Одна упаковка средства для удаления накипи

3.4 Обзор кнопок управления

Кнопка	Значение	Функция
	Эспрессо	Нажмите для приготовления эспрессо.
	Американо	Нажмите для приготовления американо.
	Подача пара	Нажмите для включения подачи пара.
	Крепость кофе	Нажмите для пятиступенчатой настройки крепости кофе. Информация о крепости кофе отображается на дисплее.

3.5 Индикация на дисплее (на примере эспрессо)

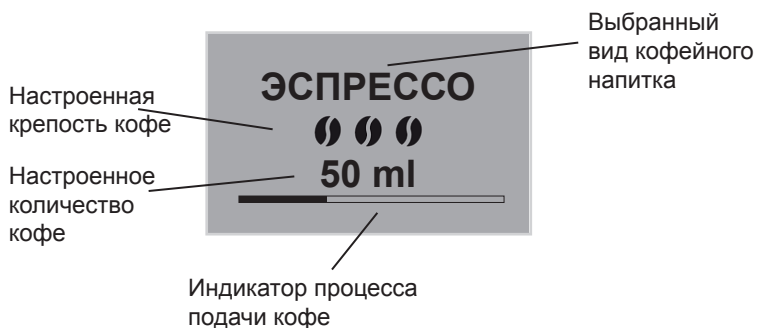

4 Начало эксплуатации

Перед началом эксплуатации выполните следующие операции. Порядок выполнения отдельных операций описывается на следующих страницах.

- Установка
- Подключение
- Первое включение
 - Выбор языка
 - Настройка времени
 - Заполнение контейнера для кофейных зерен
 - Заполнение резервуара для воды

После выполнения данных операций аппарат готов к работе. После этого можно начать приготовление кофе.

Рекомендуется вылить две первые чашки кофе после первого включения аппарата.

4.1 Установка

- Установите аппарат на устойчивую, ровную и сухую поверхность. Оставьте достаточное расстояние (около 10 см) до стены и других предметов.

Осторожно!

- Ни в коем случае не устанавливайте аппарат на горячие поверхности или в помещениях с высокой влажностью воздуха.
 - Не перевозите и не храните аппарат в транспортных средствах или помещениях с низкой температурой, так как остатки воды могут замерзнуть или конденсироваться, что может стать причиной повреждения аппарата. Соблюдайте указания, представленные на стр. 80.
-
- Емкость для остатков кофе уже находится в поддоне для сбора капель. Убедитесь в том, что поддон для сбора капель задвинут в аппарат до упора.



Указания

- Сохраните упаковочные материалы, включая жесткий пенопласт, для транспортировки и на случай возможного возврата, чтобы исключить вероятность повреждений при транспортировке.
- Наличие следов кофе и воды в аппарате перед первым включением является нормальным. Это объясняется тем, что работоспособность аппарата проверялась на заводе.

4.2 Подключение

- Вставьте штепсельную вилку сетевого кабеля в соответствующую розетку.



Предупреждение!

Опасность пожара и поражения электрическим током при неправильном сетевом напряжении, неправильном подключении, повреждении контактов и сетевого кабеля

- Убедитесь в том, что сетевое напряжение соответствует напряжению, указанному на заводской табличке аппарата. Фирменная табличка находится на правой стороне аппарата под кожухом (рис. В, № 14)
- Убедитесь в том, что сетевая розетка соответствует действующим стандартам по электробезопасности. В случае сомнений обратитесь к профессиональному электрику.
- Ни в коем случае не используйте поврежденный кабель (поврежденная изоляция, оголенные провода).
- В течение гарантийного срока обращайтесь для замены поврежденного кабеля только к производителю, а после его окончания — только к квалифицированным специалистам.

4.3 Первое включение

- Нажмите кнопку «Вкл./Выкл.»  (рис. А, № 11), чтобы включить аппарат.
 - Загорается поворотный нажимной переключатель. На дисплее появляется запрос на выбор языка.
- Поверните поворотный нажимной переключатель для выбора требуемого языка и нажмите переключатель для сохранения настройки выбранного языка.
 - На графическом дисплее появляется запрос на настройку времени.
- Поверните поворотный нажимной переключатель для выбора требуемого часа и нажмите переключатель для сохранения настройки выбранного часа.
- Поверните поворотный переключатель для выбора требуемой минуты и нажмите переключатель для сохранения настройки выбранной минуты.
 - На графическом дисплее появляется запрос на заполнение контейнера для кофейных зерен.
- Заполните контейнер для кофейных зерен (см. стр. 52) и нажмите поворотный нажимной переключатель для подтверждения.
 - На графическом дисплее появляется запрос на заполнение резервуара для воды.



Указание

Обратите внимание на то, что фильтр для воды следует установить только **после** полного завершения процедуры первого включения!

- Заполните резервуар для воды и установите его в аппарат (см. стр. 52).
 - Поворотный нажимной переключатель начинает мигать, на графическом дисплее появляется сообщение «*СТАРТ СИСТЕМЫ*».
- Подставьте какую-нибудь емкость под устройство Perfect Cappuccino и переместите его вниз, чтобы оно оказалось ниже края емкости.
- Поверните переключатель вентиля (рис. **A**, № **5**) по часовой стрелке до правой метки, чтобы открыть вентиль, после чего нажмите поворотный нажимной выключатель, чтобы запустить процесс заполнения системы.
 - Выполняется выпуск воздуха из аппарата и его заполнение водой.
 - Аппарат производит автоматическую промывку, во время которой из выпускного отверстия устройства Perfect Cappuccino в емкость вытекает горячая вода. Аппарат готов к работе.

4.4 Заполнение контейнера для кофейных зерен

Благодаря наличию двухкамерного контейнера для кофейных зерен Bean Select можно параллельно использовать разные сорта кофе. Заполните одну камеру, например, кофейными зернами для эспрессо, а другую — кофейными зернами для американо. Перекидной рычаг позволяет удобно переключаться с одного сорта на другой.

- Заполните контейнер для кофейных зерен (рис. А, № 7) свежими кофейными зернами. В каждую из камер можно засыпать максимум 135 грамм кофейных зерен.

Осторожно!

- В контейнер для кофейных зерен разрешается засыпать только кофейные зерна.
 - Ни в коем случае не засыпайте в контейнер для кофейных зерен молотый кофе, сублимированные или карамелизированные кофейные зерна.
-
- Выберите требуемый сорт кофейных зерен, установив перекидной рычаг на соответствующую камеру.

Предупреждение!

Опасность для лиц, не переносящих кофеин.

Так как над кофемолкой всегда остается некоторое количество ранее использованных зерен, то при переключении на другой сорт кофе оба сорта смешиваются. Поэтому кофе в первых двух чашках после переключения на зерна без кофеина может еще содержать кофеин. То есть кофеин отсутствует только в третьей чашке после переключения.

Указание

Если перекидной рычаг во время варки находится в вертикальном положении, подача зерен в кофемолку не производится.

4.5 Заполнение резервуара для воды

- Откиньте вверх крышку резервуара для воды (рис. А, № 6) и извлеките резервуар для воды из аппарата по направлению вверх.
- Заполните резервуар свежей водопроводной водой до метки max. и установите его в аппарат.

5 Включение и выключение

Информация о включении при начале эксплуатации аппарата представлена на стр. 50.

5.1 Включение аппарата

- Поставьте емкость под выпускное отверстие и нажмите кнопку «Вкл./Выкл.» .
 - На графическом дисплее появляется приветственное сообщение. Аппарат разогревается и выполняет автоматическую промывку, во время которой из выпускного отверстия вытекает горячая вода. Аппарат готов к работе.

5.2 Выключение аппарата

- Поставьте емкость под выпускное отверстие и нажмите кнопку «Вкл./Выкл.» .
- Аппарат выполняет автоматическую промывку, во время которой из выпускного отверстия вытекает горячая вода. Затем аппарат выключается.
- В меню можно установить различные настройки для энергосберегающего режима и автоматического выключения (см. стр. 60).

6 Приготовление напитков

6.1 Функция AromaAdjust

Эта функция предназначена для индивидуальной настройки крепости кофе перед процессом помола и во время него.

Предварительное условие: аппарат готов к работе.

- Нажмите кнопку крепости кофе , чтобы выбрать одну из следующих настроек:
 - *Особо мягкий*: особенно некрепкий кофе благодаря отключению предварительного заваривания
 - *Некрепкий*
 - *Средней крепости*
 - *Крепкий*
 - *Очень крепкий*: особенно крепкий кофе благодаря максимальному времени размола зерен

6.2 Приготовление эспрессо или американо

Предварительное условие: аппарат готов к работе.

- Поставьте соответствующую емкость под выпускное отверстие.
- Нажмите кнопку для эспрессо ☕ или американо ☕ **один раз**, если требуется приготовить одну чашку.
- Нажмите кнопку эспрессо ☕ или американо ☕ **два раза** подряд, если требуется приготовить две чашки.
 - В случае двукратного нажатия на дисплее отображается сообщение 2x.
 - Запускается (двойной) цикл размола и подачи кофе. Подача автоматически останавливается при получении заданного количества кофе.
- Поверните поворотный нажимной выключатель, чтобы изменить количество готовящегося кофе еще во время его получения.
 - Количество кофе отображается в миллилитрах.
- Для досрочного прекращения подачи кофе нажмите кнопку для эспрессо ☕ или американо ☕, или же поворотный нажимной переключатель.

6.3 Приготовление эспрессо или американо из молотого кофе

Предварительное условие: аппарат готов к работе.

- Откройте крышку отсека для молотого кофе (рис. А, № 8).
- Положите **максимум одну ложку** (прилагается к аппарату) свежего молотого кофе в отсек для молотого кофе.



Указание

В случае приготовления напитков из молотого кофе подача кофе для двух чашек невозможна.



Осторожно!

- Засыпайте в отсек для молотого кофе только молотый кофе. Растворимый кофе может засорить блок заваривания.
 - Не засыпайте более одной ложки (прилагается к аппарату) молотого кофе, так как большее количество переполнит блок заваривания.
- Закройте крышку отсека для молотого кофе.
 - Поставьте соответствующую емкость под выпускное отверстие.
 - Нажмите кнопку для того напитка, который требуется приготовить, например, кнопку американо  (см. также 55).



Указание

Если в течение 90 секунд после открывания отсека для молотого кофе не выполняется подача кофе, аппарат снова переключается на кофейные зерна и выбрасывает молотый кофе в емкость для остатков кофе, чтобы исключить вероятность переполнения блока заваривания.

7 Приготовление молочной пены

Предварительное условие: аппарат готов к работе.

- Установите емкость с молоком под устройством Perfect Cappuccino. Проследите за тем, чтобы венчик устройства Perfect Cappuccino был погружен в молоко.
- Заполняйте емкость не более чем на треть, так как при вспенивании объем молока сильно увеличивается.
- Нажмите кнопку подачи пара .
 - Выполняется разогрев аппарата. При достижении температуры для подачи пара на графическом дисплее появляется сообщение *Откройте вентиль*.

Предупреждение!

Опасность ожога о горячую трубку для подачи пара, горячий шланг для подачи пара и горячий венчик

Во время использования ни в коем случае не касайтесь трубки для подачи пара, шланга для подачи пара или венчика устройства Perfect Cappuccino.

- Поверните переключатель вентиля (рис. **A**, № **5**) по часовой стрелке до правой метки, чтобы открыть вентиль.
 - Венчик вспенивает молоко и одновременно нагревает его. Для получения более качественной пены перемещайте венчик во время ее взбивания вверх и вниз.
- Поверните переключатель вентиля против часовой стрелки в его исходное положение, чтобы закрыть вентиль и тем самым завершить процесс вспенивания. Объем молока должен увеличиться примерно в два раза, а емкость должна ощутимо нагреться.
- Нажмите любую кнопку, для приготовления напитка, чтобы переключиться из режима генерации пара в обычный режим работы.

- Подождите, пока не остынет трубка для подачи пара, и после этого открутите трубку для подачи пара с венчиком против часовой стрелки от устройства Perfect Cappuccino (рис. **C**).
- Снимите венчик устройства Perfect Cappuccino с трубки для подачи пара, потянув его вниз (рис. **D**).
- Промойте трубку для подачи пара и венчик под проточной водой или в посудомоечной машине.
- Прикрутите чистую трубку для подачи пара с венчиком по часовой стрелке к устройству Perfect Cappuccino до фиксации.



Указание

Рекомендуется использовать холодное молоко с высоким содержанием белка. Для получения хорошей молочной пены решающее значение имеет не жирность молока, а содержание в нем белка.

8 Нагревание воды

Предварительное условие: аппарат готов к работе.

- Подложите салфетку под устройство Perfect Cappuccino для впитывания остатков воды, которая может вытекать из него.
- Снимите венчик устройства Perfect Cappuccino с трубки для подачи пара, потянув его вниз (рис. **D**).
- Установите емкость под трубку для подачи пара и переместите трубку вниз таким образом, чтобы она оказалась ниже края емкости.
- Поверните переключатель вентиля (рис. **A**, № **5**) по часовой стрелке до правой метки, чтобы открыть вентиль.
 - На графическом дисплее появляется сообщение *Горячая вода*.
Начинается подача горячей воды.
- Поверните переключатель вентиля против часовой стрелки в исходное положение, чтобы закрыть его.
- Подождите, пока трубка для подачи пара не остынет, и снова установите венчик снизу на трубку до его фиксации.

9 Обзор и использование меню

9.1 Вызов главного меню

Предварительное условие: аппарат готов к работе.

- Удерживайте поворотный нажимной переключатель нажатым более двух секунд.
→ На графическом дисплее отображается главное меню.
- Нажмите поворотный нажимной переключатель для перехода к выбранному подменю или для выхода из него посредством пункта *ВЫХОД*. Выбранный пункт отображается на светлом фоне.

9.2 Обзор подменю

Подменю	Значение
«ВЫХОД»	Выход из главного меню
«ЭСПРЕССО»	Указание индивидуальных настроек для приготовления кофе, см. стр. 61
«АМЕРИКАНО»	Указание индивидуальных настроек для приготовления кофе, см. стр. 61
«УХОД»	Промывка, чистка, удаление накипи, установка фильтра, см. стр. 61
«ЭНЕРГОСБ. РЕЖ.»	Изменение настроек энергосберегающего режима, см. стр. 62
«ЧАСЫ»	Изменение отображаемого времени, см. стр. 62
«АВТОВЫКЛЮЧЕНИЕ»	Изменение настроек автоматического выключения, см. стр. 63
«ЖЕСТКОСТЬ ВОДЫ»	Настройка жесткости воды, см. стр. 64
«ЯЗЫК»	Изменение языка меню, см. стр. 65
«КОЛИЧЕСТВО»	Отображение общего количества полученных напитков, см. стр. 65
«СИСТЕМА»	Сброс настроек на заводские настройки, выпаривание воды из аппарата, см. стр. 66

**Указание**

При нажатии кнопки приготовления любого напитка выполняется выход из любого подменю и возврат в режим готовности к работе.

9.3 Подменю «ЭСПРЕССО» или «АМЕРИКАНО»

В этом подменю можно указать и сохранить индивидуальные настройки для количества приготавливаемого кофе, его крепости и температуры приготовления.

- Перейдите в подменю *ЭСПРЕССО* или *АМЕРИКАНО*.
- Выберите с помощью поворотного нажимного переключателя тот параметр, который необходимо настроить, например, *Крепость кофе*, и нажмите переключатель для подтверждения выбора.
- Выберите с помощью поворотного нажимного переключателя требуемую настройку, например, *Очень крепкий*, и нажмите переключатель для подтверждения выбора.

**Указание**

Для всех параметров, для которых не указаны индивидуальные настройки, используются заводские настройки.

9.4 Подменю «УХОД»

Это подменю используется для запуска различных встроенных программ ухода и чистки.

Пункт меню	Значение
«ВЫХОД»	Выход из подменю
«ПРОМЫВКА»	Промывка кофейного блока, см. стр. 70
«ЧИСТКА-КОФЕ»	Выполнение встроенной программы чистки, см. стр. 70
«УДАЛЕН. НАКИПИ»	Выполнение встроенной программы для удаления накипи, см. стр. 73
«ФИЛЬТР»	Установка, замена, извлечение фильтра для воды, см. стр. 77

9.5 Подменю «ЭНЕРГОСБ. РЕЖ.»

В этом подменю указывается время, по истечении которого аппарат переключается в энергосберегающий режим.

ЭНЕРГОСБ. РЕЖ.
Exit
5 МИН ✓
15 МИН

- Перейдите в подменю *ЭНЕРГОСБ. РЕЖ.*
- Выберите поворотным нажимным переключателем требуемое время, по истечении которого аппарат должен перейти в энергосберегающий режим, и нажмите переключатель для подтверждения выбора.
- Или выберите пункт *Неактивный*, если аппарат никогда не должен переключаться в энергосберегающий режим.



Указание

В энергосберегающем режиме аппарат потребляет значительно меньше энергии. Тем не менее, рекомендуется выключать аппарат с помощью кнопки «Вкл./Выкл.» , если он не будет использоваться в течение длительного времени (например, ночью).

9.6 Подменю «ЧАСЫ»

Это подменю используется для настройки или выключения часов.

- Перейдете в подменю *ЧАСЫ*.
 - Выберите поворотным нажимным переключателем требуемый час и нажмите переключатель для подтверждения.
 - Выберите поворотным нажимным переключателем требуемую минуту и нажмите переключатель для подтверждения.
- Настройка времени сохранена. Аппарат автоматически выполняет переход в главное меню.

Выключение индикации времени

- Выберите пункт меню «*Активн./неактивн.*».
- Выберите поворотным переключателем пункт «*Неактивный*» и нажмите переключатель для подтверждения выбора.
 - В готовом к работе состоянии на дисплее аппарата время не отображается.

9.7 Подменю «АВТОВЫКЛЮЧЕНИЕ»

Это меню используется для настройки времени, по истечении которого аппарат выключается автоматически. Также можно настроить конкретное время выключения аппарата.

- Перейдите в подменю *АВТОВЫКЛЮЧЕНИЕ*.

Автоматическое выключение после

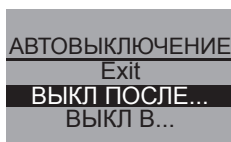

- Выберите поворотным нажимным переключателем пункт *ВЫКЛ ПОСЛЕ...*, если необходимо указать время, по истечении которого аппарат выключится, а затем нажмите переключатель для подтверждения.
- Выберите поворотным нажимным переключателем время, по истечении которого будет выполнено автоматическое выключение аппарата.
- Нажмите переключатель для подтверждения требуемого времени, например, «1 час».
 - Настройка времени сохранена. Аппарат автоматически выполняет переход в главное меню.

Автоматическое выключение в

- Выберите поворотным нажимным переключателем пункт *ВЫКЛ В...*, если требуется указать момент времени выключения.
 - Выберите поворотным нажимным переключателем требуемый час и нажмите переключатель для подтверждения.
 - Выберите поворотным нажимным переключателем требуемую минуту и нажмите переключатель для подтверждения.
- Настройка времени сохранена. Аппарат автоматически выполняет переход в главное меню.

9.8 Подменю «Жесткость воды»

Это подменю предназначено для настройки жесткости воды.

Используйте прилагаемую тестовую полоску, чтобы определить жесткость воды в районе эксплуатации аппарата. Соблюдайте указания, представленные на упаковке тестовой полоски. Заводской настройкой аппарата является степень жесткости «очень жесткая».

Диапазон жесткости воды	°dH	°f
мягкая	0–7,2 °dH	0–13 °f
средняя	7,2–14 °dH	13–25 °f
жесткая	14–21,2 °dH	25–38 °f
очень жесткая	более 21,2 °dH	более 38 °f

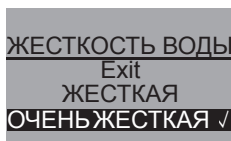

- Перейдите в подменю *ЖЕСТКОСТЬ ВОДЫ*.
 - Выберите поворотным нажимным выключателем требуемую жесткость воды, например, *ОЧЕНЬ ЖЕСТКАЯ*.
 - Нажмите переключатель для сохранения выбранной настройки жесткости воды.
- Аппарат автоматически выполняет переход в главное меню.

9.9 Подменю «ЯЗЫК»

Это подменю используется для выбора языка отображения меню на графическом дисплее.

- Перейдите в подменю *ЯЗЫК*.



- Выберите поворотным нажимным переключателем требуемый язык и нажмите переключатель для сохранения настройки выбранного языка.

→ На дисплее появляется вопрос *ИЗМЕНИТЬ ЯЗЫК?*

- Выберите поворотным нажимным переключателем пункт *ДА* и нажмите переключатель для подтверждения выбора.

→ Выбранная настройка языка сохранена. Аппарат автоматически выполняет переход в главное меню.

9.10 Подменю «КОЛИЧЕСТВО»

Это подменю используется для получения информации о том, сколько всего порций напитков было приготовлено аппаратом со времени начала его эксплуатации.

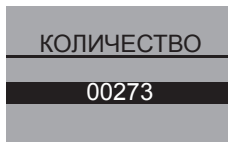

- Перейдите в подменю *КОЛИЧЕСТВО*.
- Отображается общее количество всех приготовленных напитков.

9.11 Подменю «СИСТЕМА»

Это подменю используется для возврата настроек аппарата к заводским настройкам, а также для выпаривания воды из аппарата.

Сброс настроек аппарата на заводские установки

- Перейдите в подменю *СИСТЕМА*.

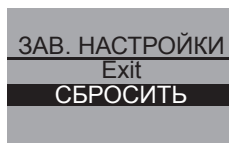

- Выберите поворотным нажимным переключателем пункт *ЗАВ. НАСТРОЙКИ* и нажмите переключатель для подтверждения.
- Выберите поворотным переключателем пункт *СБРОСИТЬ* и нажмите переключатель для подтверждения выбора.

Выпаривание воды из аппарата

Перед периодом долгого простоя и транспортировкой рекомендуется выполнить выпаривание воды из аппарата. Это позволит защитить его от воздействия отрицательной температуры.

- При необходимости извлеките фильтр для воды, см. стр. 77.
- Поставьте емкость под устройство Perfect Cappuccino.
- Перейдите в подменю *СИСТЕМА*.

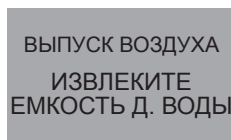
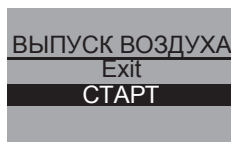

- Выберите поворотным нажимным переключателем пункт *ВЫПУСК ВОЗДУХА* и нажмите переключатель для подтверждения выбора.
- Выберите поворотным нажимным переключателем пункт *СТАРТ* и нажмите переключатель для подтверждения выбора.
→ На графическом дисплее появляется сообщение *ИЗВЛЕКИТЕ ЕМКОСТЬ Д. ВОДЫ*.
- Откиньте вверх крышку резервуара для воды (рис. А, № 6) и извлеките его из аппарата по направлению вверх.

→ Выполняется разогрев аппарата. На графическом дисплее появляется сообщение *ОТКРОЙТЕ ВЕНТИЛЬ*.

- Поверните переключатель вентиля (рис. **A**, № **5**) по часовой стрелке до правой метки, чтобы открыть вентиль.

→ Выполняется выпаривание воды из аппарата. На графическом дисплее появляется сообщение *ЗАКРОЙТЕ ВЕНТИЛЬ*.

- Поверните переключатель вентиля против часовой стрелки в исходное положение, чтобы закрыть его.

→ Аппарат полностью автоматически выключается.

Предупреждение!

Опасность ожогов из-за горячего пара

При выпаривании из аппарата выходит горячий пар. Ни в коем случае не следует подвергать любую часть тела, например, лицо, воздействию горячего пара.



Указание

Фильтр для воды Melitta® Claris® не должен в течение длительного времени находиться в сухом состоянии. Поэтому рекомендуется хранить фильтр для воды Melitta® Claris® в стакане с водой в холодильнике, если фильтр не используется в течение длительного времени.

10 Уход и обслуживание

10.1 Общая чистка

- Протрите аппарат снаружи мягкой, влажной тканью и обычным средством для мытья посуды.
- **Регулярно опорожняйте и промывайте поддон для сбора не позднее появления поплавка (рис. А, № 2) в подставке под чашки.**
- Регулярно выполняйте чистку емкости для остатков кофе.

Осторожно!

- Не используйте абразивные салфетки, губки или чистящие средства, так как они могут повредить поверхность аппарата.
- Не мойте поддон для сбора капель в посудомоечной машине, так как это может привести к его деформации.

10.2 Чистка устройства Perfect Cappuccino

- Подложите салфетку под устройство Perfect Cappuccino для впитывания остатков воды, которая может вытекать из него.
- Открутите трубку для подачи пара с венчиком от устройства Perfect Cappuccino против часовой стрелки (рис. С).
- Снимите венчик устройства Perfect Cappuccino с трубки для подачи пара, потянув его вниз (рис. D).
- Промойте трубку для подачи пара и венчик под проточной водой или в посудомоечной машине.
- Снова установите венчик снизу на трубку для подачи пара до его фиксации.
- Прикрутите чистую трубку для подачи пара с венчиком по часовой стрелке к устройству Perfect Cappuccino до фиксации.

Указание

При частой мойке в посудомоечной машине может произойти легкое изменение цвета емкости для остатков кофе и устройства Perfect Cappuccino.

10.3 Чистка блока заваривания

Предварительное условие: аппарат выключен.



Указание

Для оптимальной защиты аппарата рекомендуется раз в неделю промывать блок заваривания под проточной водой.

- Возьмитесь за выемку на правой стороне аппарата (рис. В, № 14) и сдвиньте кожух вправо.
- Нажмите и удерживайте нажатой красную кнопку на ручке блока заваривания (рис. F) и поверните ручку по часовой стрелке до упора (примерно на 75°).
- Извлеките блок заваривания за ручку из аппарата.
- Блок заваривания должен находиться в исходном состоянии (не перемещайте и не вращайте компоненты блока заваривания).
- Тщательно промойте блок заваривания под проточной водой со всех сторон, не разбирая его. Обратите особое внимание на то, чтобы на представленных на рис. G поверхностях не было остатков кофе.



Осторожно!

Запрещается выполнять чистку блока заваривания в посудомоечной машине.

- Дайте воде стечь из блока заваривания.
- При необходимости удалите остатки кофе с поверхностей внутри аппарата, на который устанавливается блок заваривания.
- Снова установите блок заваривания в аппарат и поверните ручку блока заваривания против часовой стрелки до упора, чтобы заблокировать его.
- Установите два фиксатора кожуха сзади в аппарат и переместите кожух влево до его фиксации.

10.4 Промывка кофейного блока (промывка)

При включении и (если был приготовлен какой-либо напиток) при выключении автомат производит автоматическую промывку кофейного блока. Кроме того, кофейный блок можно промыть и в другое время.

- Поставьте емкость под выпускное отверстие.
- Перейдите в меню *УХОД*.
- Выберите поворотным переключателем пункт *ПРОМЫВКА* и нажмите переключатель для подтверждения выбора.
- Выберите поворотным нажимным переключателем пункт *СТАРТ* и нажмите переключатель для подтверждения выбора.
 - Запускается процесс промывки. При этом из выпускного отверстия идет горячая вода.

10.5 Встроенная программа чистки

Встроенная программа чистки предназначена для удаления загрязнений и остатков кофейного масла, которые невозможно удалить вручную. Ее выполнение занимает около 15 минут. Во время работы программы на графическом дисплее отображается индикатор, показывающий ход выполнения программы.

Для достижения оптимальных результатов чистки рекомендуется сначала очистить блок заваривания (см. стр. 69).



Осторожно!

- Выполняйте встроенную программу чистки каждые два месяца или после приготовления 200 порций напитков, однако не позднее появления соответствующего сообщения на графическом дисплее.
- Используйте только чистящие таблетки компании Melitta® для кофейных автоматов. Эти чистящие таблетки разработаны специально для аппарата Melitta® CAFFEO® Gourmet. В случае применения других чистящих средств возможно повреждение аппарата.

Выполните встроенную программу чистки следующим образом:

- 1 Извлеките (при наличии) фильтр для воды Melitta® Claris® из резервуара для воды (см. стр. 77).
- 2 Откройте крышку резервуара для воды (рис. А, № 6) и извлеките фильтр из воды из аппарата по направлению вверх.
- 3 Заполните резервуар свежей водопроводной водой до отметки max. и снова установите его.

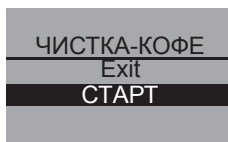

- 4 Перейдете в подменю УХОД.
- 5 Выберите поворотным нажимным переключателем пункт *ЧИСТКА-КОФЕ* и нажмите переключатель для подтверждения выбора.
- 6 Выберите поворотным нажимным переключателем пункт *СТАРТ* и нажмите переключатель для начала выполнения программы.

- 7 Опорожните поддон для сбора капель и емкость для остатков кофе.
- 8 Установите поддон для сбора капель **без** емкости для остатков кофе и поставьте емкость для остатков кофе под выпускное отверстие.

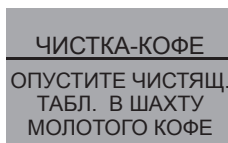

- 9 Нажмите поворотный нажимной выключатель, чтобы продолжить выполнение программы чистки.

→ Сначала выполняется **два** цикла промывки. После этого на графическом дисплее появляется сообщение *ОПУСТИТЕ ЧИСТ. ТАБЛ. В ШАХТУ МОЛОТОГО КОФЕ.*

- 10 Откройте крышку отсека для молотого кофе и положите в него чистящую таблетку (рис. Е), после чего закройте крышку отсека.

ЧИСТКА-КОФЕ

ОПОРОЖНИТЕ
ЕМКОСТЬ
И ПОДДОН

→ Продолжается выполнение встроенной программы чистки. Эта процедура занимает около 5 минут. Вода из выпускного отверстия и внутри аппарата стекает в поддон для сбора капель. После этого на графическом дисплее появляется сообщение *ОПОРОЖНИТЕ ЕМКОСТЬ И ПОДДОН*.

- 11 Опорожните поддон для сбора капель и емкость для остатков кофе.
- 12 Установите поддон для сбора капель **без** емкости для остатков кофе и поставьте емкость для остатков кофе под выпускное отверстие.
- 13 Нажмите поворотный нажимной выключатель, чтобы продолжить выполнение программы чистки.

→ Продолжается выполнение встроенной программы чистки. Эта процедура занимает около 5 минут. Вода из выпускного отверстия и внутри аппарата стекает в поддон для сбора капель. После этого на графическом дисплее появляется сообщение *ОПОРОЖНИТЕ ЕМКОСТЬ И ПОДДОН*.

- 14 Опорожните поддон для сбора капель и емкость для остатков кофе, после чего снова установите их.

→ Выполнение встроенной программы чистки завершено. Аппарат готов к работе.

ЧИСТКА-КОФЕ

ОПОРОЖНИТЕ
ЕМКОСТЬ
И ПОДДОН

10.6 Встроенная программа для удаления накипи

Встроенная программа для удаления накипи удаляет известковые отложения внутри аппарата. Ее выполнение занимает около 25 минут. Во время работы программы на графическом дисплее отображается индикатор, показывающий ход выполнения программы.

! Осторожно!

- Выполняйте встроенную программу для удаления накипи каждые 3 месяца, однако не позднее появления соответствующего сообщения на графическом дисплее.
- Используйте только средство для удаления накипи Melitta® ANTI CALC Espresso Machines. Это средство специально разработано для аппарата Melitta® CAFFEO® Gourmet.
- Ни в коем случае не используйте уксус или другие средства для удаления накипи.

Выполните встроенную программу для удаления накипи следующим образом:

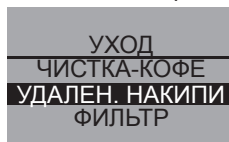

1 Перейдете в подменю *УХОД*.



2 Выберите поворотным нажимным переключателем пункт *УДАЛЕН. НАКИПИ* и нажмите переключатель для подтверждения выбора.

3 Выберите поворотным нажимным переключателем пункт *СТАРТ* и нажмите переключатель для начала выполнения программы.

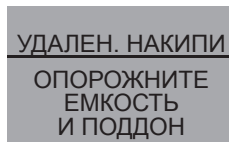

→ На графическом дисплее появляется сообщение *ОПОРОЖНИТЕ ЕМКОСТЬ И ПОДДОН*.

4 Опорожните поддон для сбора капель и емкость для остатков кофе.

5 Установите поддон для сбора капель **без** емкости для остатков кофе, а эту емкость установите под устройство Perfect Cappuccino.

УДАЛЕН. НАКИПИ

ИЗВЛЕКИТЕ
ЕМКОСТЬ Д. ВОДЫ

→ На графическом дисплее появляется сообщение *ИЗВЛЕКИТЕ ЕМКОСТЬ Д. ВОДЫ*.

- 6 Откиньте вверх крышку резервуара для воды (рис. **A**, № **6**), извлеките его по направлению вверх и полностью опорожните.
- 7 **В случае использования водяного фильтра извлеките его из резервуара для воды.**
- 8 Добавьте средство для удаления накипи (например, жидкое средство Melitta® ANTI CALC Espresso Machines) в резервуар для воды согласно указаниям на упаковке.

 **Предупреждение!**

Опасность раздражения кожи средством для удаления накипи

Соблюдайте указания по технике безопасности и сведения об используемом количестве, представленные на упаковке средства для удаления накипи.

- 9 Снова установите резервуар для воды на его место.
- 10 Снимите венчик устройства Perfect Cappuccino с трубки для подачи пара, потянув его вниз (рис. **D**).
- 11 Поверните устройство Perfect Cappuccino таким образом, чтобы трубка для подачи пара была направлена в емкость для остатков кофе.
- 12 Нажмите поворотный нажимной переключатель для подтверждения.
 - Продолжается выполнение встроенной программы для удаления накипи. Эта процедура длится около 10 минут. После этого на текстовом дисплее появляется сообщение *ОТКРОЙТЕ ВЕНТИЛЬ*.
- 13 Поверните переключатель вентиля (рис. **A**, № **5**) по часовой стрелке до правой метки, чтобы открыть вентиль.

УДАЛЕН. НАКИПИ

ОПОРОЖНИТЕ
ЕМКОСТЬ
И ПОДДОН

→ Продолжается выполнение встроенной программы для удаления накипи. Эта процедура длится около 10 минут. При этом вода из устройства Perfect Cappuccino и внутри аппарата стекает в поддон для сбора капель. После этого на графическом дисплее появляется сообщение *ОПОРОЖНИТЕ ЕМКОСТЬ И ПОДДОН*.

- 14 Опорожните поддон для сбора капель и емкость для остатков кофе.
- 15 Установите поддон для сбора капель **без** емкости для остатков кофе, а эту емкость установите под устройство Perfect Cappuccino.

УДАЛЕН. НАКИПИ

ЗАЛЕЙТЕ
ВОДУ

→ На графическом дисплее появляется сообщение *ЗАЛЕЙТЕ ВОДУ*.

- 16 Откиньте вверх крышку резервуара для воды (рис. **A**, № **6**) и извлеките резервуар для воды из аппарата по направлению вверх.

- 17 **Тщательно** промойте резервуар для воды, заполните его свежей водопроводной водой до отметки max. и снова установите в аппарат.

→ Продолжается выполнение встроенной программы для удаления накипи. Эта процедура занимает около 5 минут. Вода из устройства Perfect Cappuccino и внутри аппарата стекает в поддон для сбора капель.

→ На графическом дисплее появляется сообщение *ЗАКРОЙТЕ ВЕНТИЛЬ*.

- 18 Поверните переключатель вентиля против часовой стрелки в исходное положение, чтобы закрыть его.

- 19 Опорожните поддон для сбора капель и емкость для остатков кофе, после чего снова установите их.

→ Выполнение встроенной программы для удаления накипи завершено. Аппарат готов к работе.

10.7 Настройка тонкости помола

Оптимальная тонкость помола настраивается на заводе. Поэтому рекомендуется выполнить юстировку примерно через 1000 циклов приготовления кофе (примерно через один год).

Тонкость помола можно задавать только при работающем мельничном механизме. Поэтому настраивайте тонкость помола сразу же после начала подачи кофе.

Если аромат кофе недостаточно интенсивен, рекомендуется увеличить тонкость помола.

- Установите рычаг (рис. В, № 15) в одно из трех положений (если смотреть с задней стороны аппарата).

Положение рычага	Тонкость помола
слева	тонкая
по центру	средняя
справа	грубая

11 Установка, замена, извлечение водяного фильтра

К аппарату прилагается фильтр для воды Melitta® Claris® для удаления из воды извести и других вредных веществ. В случае использования фильтра можно реже выполнять удаление накипи из аппарата. Надежная защита от накипи продлевает срок службы кофейного автомата. Если пользователю не требуется фильтр для воды, он, конечно же, может использовать аппарат и без фильтра. Необходимо регулярно заменять фильтр для воды не позднее появления соответствующего сообщения на дисплее. При установке, замене или извлечении водяного фильтра следует подтвердить выполнение этих операций в подменю *Фильтр*. После установки или замены фильтра аппарат устанавливает значение цикла водяного фильтра на ноль и благодаря этому может своевременно сообщить о необходимости замены фильтра.

11.1 Установка фильтра для воды

УХОД
УДАЛЕН. НАКИПИ
ФИЛЬТР
Exit

ФИЛЬТР
Exit
ВСТАВ. ФИЛЬТР
ЗАМЕН. ФИЛЬТР

- Перейдите в меню *УХОД*.
- Выберите поворотным нажимным переключателем пункт *ФИЛЬТР* и нажмите переключатель для подтверждения выбора.
- Выберите поворотным нажимным переключателем пункт *ВСТАВ. ФИЛЬТР* и нажмите переключатель для подтверждения выбора.
- Выберите поворотным нажимным переключателем пункт *СТАРТ* и нажмите переключатель для подтверждения выбора.
- Откиньте вверх крышку резервуара для воды (рис. **A**, № **6**) и извлеките резервуар для воды из аппарата по направлению вверх.
- Осторожно вкрутите фильтр для воды Melitta® Claris® при помощи ключа на нижнем конце прилагаемой ложки для кофе в резьбовое отверстие в днище резервуара для воды.
- Заполните резервуар свежей водопроводной водой до метки *max.* и установите его в аппарат.

- Подставьте какую-нибудь емкость под устройство Perfect Cappuccino и переместите его вниз, чтобы оно оказалось ниже края емкости.
- Нажмите поворотный нажимной переключатель для подтверждения.
 - На графическом дисплее появляется сообщение **ОТКРОЙТЕ ВЕНТИЛЬ**.
- Поверните переключатель вентиля (рис. **А**, № **5**) по часовой стрелке до правой метки, чтобы открыть ventиль.
 - Вода стекает в емкость под устройством Perfect Cappuccino.
 - На графическом дисплее появляется сообщение **ЗАКРОЙТЕ ВЕНТИЛЬ**.
- Поверните переключатель вентиля против часовой стрелки в исходное положение, чтобы закрыть его.
- Опорожните поддон для сбора капель и емкость для остатков кофе и снова установите их в аппарат.
 - Параметр жесткости воды автоматически устанавливается на значение **МЯГКАЯ**. Аппарат готов к работе.

11.2 Замена фильтра для воды

Замена фильтра для воды производится при появлении соответствующего сообщения на графическом дисплее.

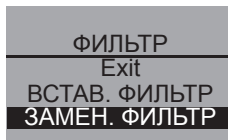

- Перейдите в меню **УХОД**.
- Выберите поворотным нажимным переключателем пункт **ФИЛЬТР** и нажмите переключатель для подтверждения выбора.
- Выберите поворотным нажимным переключателем пункт **ЗАМЕН. ФИЛЬТР** и нажмите переключатель для подтверждения выбора.
- Выберите поворотным нажимным переключателем пункт **СТАРТ** и нажмите переключатель для подтверждения выбора.

- Выполните действия, описанные в главе „Установка фильтра для воды“.

11.3 Извлечение фильтра для воды

- Откиньте вверх крышку резервуара для воды (рис. А, № 6) и извлеките резервуар для воды из аппарата по направлению вверх.
- Выкрутите фильтр для воды из резьбового отверстия в днище резервуара для воды.
- Заполните резервуар свежей водопроводной водой до метки max. и установите его в аппарат.
- Выберите в подменю пункт *ИЗВЛЕК. ФИЛЬТР*.
- Выберите поворотным нажимным переключателем пункт *СТАРТ* и нажмите переключатель для подтверждения выбора.
 - Появляется сообщение *ФИЛЬТР БЫЛ УДАЛЕН, УСТАНОВКА ЖЕСТКОСТИ ВОДЫ*.
- Нажмите поворотный нажимной переключатель.
- Выберите поворотным нажимным выключателем требуемую жесткость воды, например, *ОЧЕНЬ ЖЕСТКАЯ*, и нажмите переключатель для сохранения выбранной настройки.
 - Аппарат выполняет переход в главное меню.



Указание

Фильтр для воды Melitta® Claris® не должен в течение длительного времени находиться в сухом состоянии. Поэтому рекомендуется хранить фильтр для воды Melitta® Claris® в стакане с водой в холодильнике, если фильтр не используется в течение длительного времени.

12 Транспортировка и утилизация

12.1 Транспортировка

- Очистите поддон для сбора капель и емкость для остатков кофе.
- Выполните выпаривание воды из аппарата, см. стр. 66.
- Опорожните контейнер для кофейных зерен.
- Закрепите клейкой лентой незакрепленные детали (подставку под чашки и т. д.).
- По возможности для предотвращения транспортных повреждений перевозите аппарат в оригинальной упаковке, включая твердый пенопласт.

Осторожно!



Не перевозите и не храните аппарат в транспортных средствах или помещениях с низкой температурой, так как остатки воды могут замерзнуть или конденсироваться, что может стать причиной повреждения аппарата.

12.2 Утилизация

- Выполняйте утилизацию аппарата в соответствии с предписаниями по защите окружающей среды через соответствующие системы сбора вышедших из употребления электроприборов.

13 Устранение неисправностей

Неисправность	Причина	Меры по устранению
Кофе поступает только каплями.	Слишком тонкий помол.	Установите более крупный помол. Очистите блок заваривания. При необходимости удалите накипь. При необходимости выполните встроенную программу чистки.
Кофе не поступает.	Нет воды в резервуаре для воды или он неправильно установлен.	Залейте воду в резервуар для воды и проверьте правильность его установки.
	Засорен блок заваривания.	Очистите блок заваривания.
Кофемолка не перемалывает кофейные зерна.	Зерна не попадают в кофемолку (слишком высокое содержание масла в зернах).	Слегка постучите по контейнеру для кофейных зерен.
	Рычаг установлен вертикально.	Установите рычаг в правое или левое положение.
	Посторонние предметы в кофемолке.	Обратитесь в сервисную службу по горячей линии.
Сильный шум при работе кофемолки.	Посторонние предметы в кофемолке.	Обратитесь в сервисную службу по горячей линии.

Неисправность	Причина	Меры по устранению
Не удается установить блок заваривания после его извлечения.	Блок заваривания заблокирован неверно.	Проверьте, правильно ли зафиксировалась рукоятка для блокирования блока заваривания.
	Привод находится в неверном положении.	Установите поддон для сбора капель и закройте кожух (рис. В, № 14). Включите аппарат. Нажмите одновременно кнопки подачи пара  , крепости кофе  и «Вкл./Выкл.»  . Аппарат выполняет инициализацию.
Сообщение «Системная ошибка»	Системная ошибка.	Выключите и включите аппарат при помощи сетевого выключателя, при отсутствии результата отправьте аппарат в ремонт.

Пожалуйста, свяжитесь с нами по телефону горячей линии, если перечисленные выше указания не привели к устранению неисправности (812) 373 79 39.

Предупреждение!

Опасность заземления

Ни в коем случае не открывайте аппарат во время его работы.