



# CAFFEO®



Руководство по  
эксплуатации  
Operating Instructions  
Mode d'emploi

Gebruiksaanwijzing  
Brugsanvisning  
Bruksanvisning  
Instrukcja obsługi

РУССКИЙ

ENGLISH

FRANÇAIS

NEDERLANDS

DANSK

SVENSKA

POLSKI

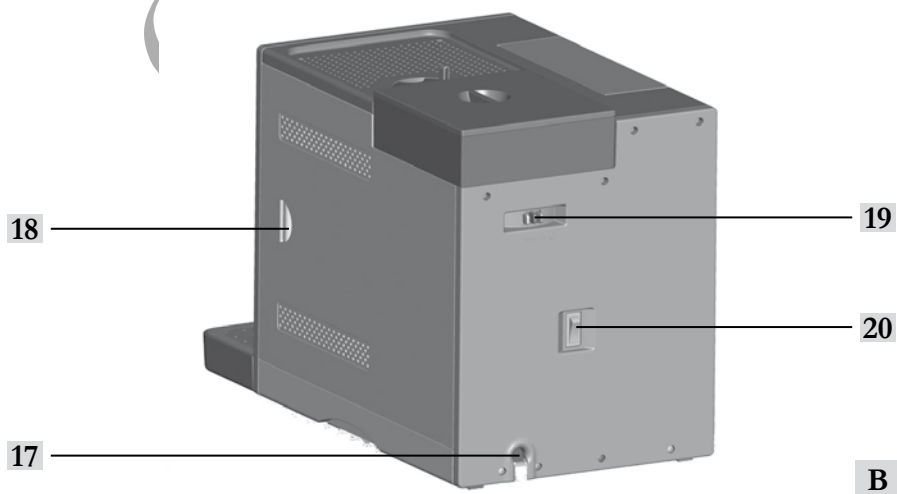
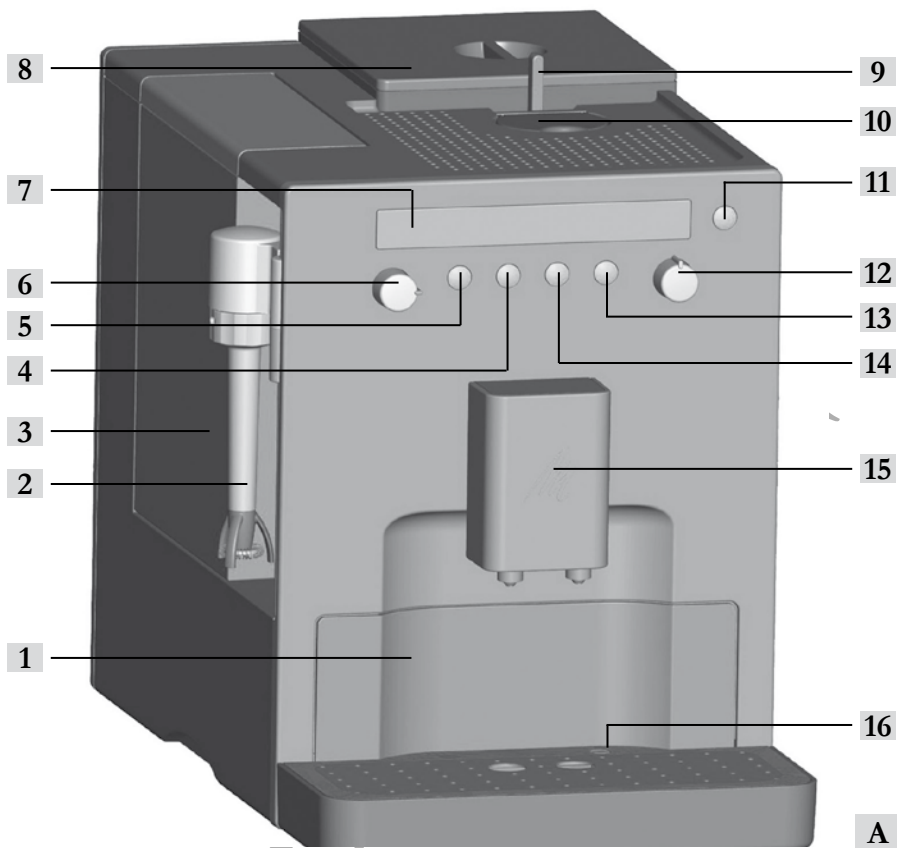

## Уважаемый Покупатель!

Искренне поздравляем Вас с приобретением автомата для приготовления кофе CAFFEO®.

Мы рады приветствовать еще одного гурмана кофе и ценителя CAFFEO®.

Новый высококачественный аппарат CAFFEO® подарит Вам множество незабываемых моментов за чашечкой кофе. Насладитесь Вашими любимыми кофейными напитками и побалуйте себя кофе с прекрасным вкусом. Несравненный вкус обеспечивает устройство приготовления молочной пенки Perfect Cappuccino, которое позволяет готовить воздушную молочную пенку для различных кофейных напитков, а также двухкамерная емкость для кофейных зерен Bean Select, которая позволяет выбирать два разных сорта кофейных зерен.

Для обеспечения длительного срока службы аппарата Melitta® CAFFEO®, внимательно прочитайте данное руководство по эксплуатации. Храните руководство по эксплуатации в надежном месте.

Если Вам необходима дополнительная информация или у Вас возникли вопросы, касающиеся изделия, обращайтесь непосредственно к нам или посетите нашу страницу в сети Интернет - [www.melitta.ru](http://www.melitta.ru).

Надеемся, что кофе-машина Melitta® CAFFEO® подарит Вам много незабываемых моментов.

Компания CAFFEO®

® Registered trademark of a company of the Melitta Group

## Содержание

Указания по эксплуатации.....	4
Символы в тексте руководства по эксплуатации.....	4
Использование по назначению.....	5
Использование не по назначению.....	5
Общие инструкции по технике безопасности.....	6
Описание аппарата.....	8
Описание к рисунку А.....	8
Описание к рисунку В.....	9
Поле индикации.....	9
Первое включение.....	11
Установка.....	12
Подключение.....	13
Заполнение контейнера для кофейных зерен.....	13
Установка водяного фильтра Claris®.....	15
Заливание воды в резервуар.....	16
Включение и выпуск воздуха.....	16
Настройка крепости кофе.....	17
Настройка количества кофе.....	18
Приготовление кофе/эспрессо.....	19
Приготовление кофе/эспрессо из зернового кофе.....	19
Приготовление кофе/эспрессо из молотого кофе тонкого помола.....	20
Приготовление молочной пенки.....	21
Нагревание воды.....	23
Выключение и рабочие режимы.....	24
Выключение.....	24
Режимы эксплуатации.....	25

Настройки функций .....	26
Установка жесткости воды – функциональная настройка 1 .....	26
Настройка таймера энергосберегающего режима готовности – функциональная настройка 2.....	27
Настройка таймера для режима готовности – функциональная настройка 3.....	28
Настройка температуры приготовления – функциональная настройка 4.....	29
Настройка тонкости помола.....	30
Возврат к заводским настройкам .....	31
Уход и техобслуживание.....	32
Общая чистка.....	32
Чистка устройства Perfect Cappuccino.....	32
Очистка блока заваривания .....	33
Встроенная программа о чистки.....	34
Встроенная программа для удаления накипи.....	36
Удаление накипи из резервуара для воды .....	40
Транспортировка и утилизация.....	41
Подготовка к транспортировке, защита от низкой температуры и меры перед периодом длительного простоя .....	41
Устранение неисправностей.....	44
Декларация соответствия.....	46

## 1 Указания по эксплуатации

- Для лучшей ориентации раскройте первую и последнюю страницу руководства по эксплуатации.

### Символы в тексте руководства по эксплуатации

Символы в данном руководстве по эксплуатации указывают на специфические опасности, возникающие при обращении с аппаратом Melitta® CAFFEO®, или указывают на полезные рекомендации.

#### Предупреждение!

Текст с таким символом содержит информацию по технике безопасности и указывает на возможные риски несчастных случаев и травмирования.

#### Осторожно!

Текст с таким символом содержит информацию о недопустимых операциях и указывает на возможную опасность повреждения аппарата.

#### Указание

Текст с данным символом содержит дополнительную полезную информацию по обращению с аппаратом Melitta® CAFFEO®.

## Использование по назначению

Аппарат Melitta® CAFFEO® предназначен исключительно для приготовления кофе и кофейных напитков, для внешнего нагревания воды, а также для нагревания молока.

Использование по назначению подразумевает,

- что Вы внимательно прочитали руководство по эксплуатации, поняли его и соблюдаете приведенные в нем указания,
- а также неукоснительно соблюдаете инструкции по технике безопасности,
- что Вы используете аппарат Melitta® CAFFEO® в соответствии с эксплуатационными требованиями, которые приведены в данном руководстве.

## Использование не по назначению

Использованием не по назначению считается любое применение аппарата Melitta® CAFFEO®, отличающееся от описанного в данном руководстве по эксплуатации.

### Предупреждение!

В случае использования не по назначению Вы можете получить травму или обжечься горячей водой или паром.

### Указание

Производитель не несет никакой ответственности за ущерб, являющийся результатом использования не по назначению.

## 2 Общие инструкции по технике безопасности

Внимательно прочитайте данные указания. В случае несоблюдения данных инструкций возникает опасность для Вашего здоровья и функциональной исправности аппарата.

### Предупреждение!





- Храните в местах, недоступных для детей, упаковочные материалы и мелкие детали.
- Все лица, использующие данный аппарат, сначала должны изучить принципы его обслуживания и ознакомиться с возможными опасностями.
- Ни в коем случае не разрешайте использовать аппарат детям или играть рядом с ним без присмотра.
- Аппарат не предназначен для использования лицами (включая детей) с ограниченными физическими, сенсорными или ментальными возможностями, а также лицами, не имеющими достаточного опыта и/или знаний без присмотра со стороны отвечающего за их безопасность лица, которое должно руководить ими при использовании прибора.
- Используйте аппарат только в исправном состоянии.
- Ни в коем случае не пытайтесь самостоятельно отремонтировать аппарат. При необходимости ремонта обращайтесь только в сервисную службу компании Melitta®.
- Не изменяйте конструкцию аппарата, его компонентов и входящих в комплект принадлежностей.
- Ни в коем случае не погружайте аппарат в воду.
- Ни в коем случае не прикасайтесь к аппарату влажными или мокрыми руками или ногами.



- Во время работы аппарата ни в коем случае не открывайте его.
- Ни в коем случае не прикасайтесь к горячим поверхностям аппарата.
- Также соблюдайте инструкции по технике безопасности из других глав данного руководства по эксплуатации.

### 3 Описание аппарата

#### Описание к рисунку А



Номер рисунка	Объяснение
1	Поддон для сбора капель с площадкой для чашки и сборной емкостью для остатков кофе (внутри)
2	Устройство для приготовления молочной пенки Perfect Cappuccino
3	Резервуар для воды
4	Кнопка выбора крепости кофе 
5	Кнопка подачи пара 
6	Переключатель вентиля
7	Поле индикации
8	Двухкамерный контейнер для кофейных зерен Bean Select
9	Перекидной переключатель контейнера для кофейных зерен Bean Select
10	Шахта молотого кофе с крышкой
11	Кнопка Вкл/Выкл 
12	Регулятор количества кофе в порции
13	Кнопка приготовления одной чашки кофе 
14	Кнопка приготовления двух чашек кофе 
15	Устройство подачи кофе с регулировкой по высоте
16	Поплавок индикации уровня воды в поддоне для сбора капель

## Описание к рисунку В

Номер рисунка	Объяснение
17	Сетевой кабель (с ящиком для хранения)
18	Блок заваривания и заводская табличка (под кожухом)
19	Регулятор тонкости помола
20	Сетевой выключатель

## Поле индикации

Символ	Значение	Индикация	Объяснение / требование
	Паровой вентиль	горит	Температура подачи пара достигнута Откройте вентиль
		мигает	Вентиль открыт
	Резервуар для воды	горит	Заливание воды в резервуар
	Шахта молотого кофе	мигает	Крышка шахты молотого кофе открыта
		горит	Подача молотого кофе происходит после нажатия кнопки приготовления одной чашки кофе 
	Крепость кофе	горит	1 зерно: слабый 2 зерна: нормальный 3 зерна: крепкий 4 зерна: очень крепкий
		мигает	Заполните емкость для кофейных зерен; мигание прекращается после следующей подачи кофе.

Символ	Значение	Индикация	Объяснение / требование
	Чистка	горит	Выполните чистку аппарата
		мигает	Выполняется встроенная программа чистки
	Поддон для сбора капель и сборная емкость для остатков кофе	горит	Опорожните поддон для сбора капель и сборную емкость для остатков кофе
		мигает	Установите на место поддон для сбора капель и сборную емкость для остатков кофе
	Удаление накипи	горит	Выполните удаление накипи из аппарата
		мигает	Выполняется встроенная программа для удаления накипи

## 4 Первое включение

Перед первым включением выполните следующие операции. Порядок выполнения отдельных операций описывается на следующих далее страницах.

- Установка
- Подключение
- Заполнение контейнера для кофейных зерен
- Установка водяного фильтра Claris®
- Заливание воды в резервуар
- Включение и выпуск воздуха
- Настройка количества кофе
- Настройка крепости кофе

После выполнения данных операций аппарат готов к работе. Мы рекомендуем вылить две первые чашки кофе после первого включения аппарата.

## Установка

- Установите аппарат на устойчивую, ровную и сухую поверхность. Оставьте зазор примерно в 10 см до стены и до других предметов.

### **Осторожно!**

- Ни в коем случае не устанавливайте аппарат на горячие поверхности или в помещениях с высокой влажностью воздуха.
- Не транспортируйте и не храните аппарат в транспортных средствах или помещениях с большими перепадами температуры, так как оставшаяся вода может замерзнуть и повредить аппарат. Выполняйте указания на стр. 41.

- Тестовые резервуары находятся в поддоне для сбора капель. Следите за тем, чтобы поддон для сбора капель был задвинут до упора в аппарат.

### **Указания**

- Сохраните упаковочные материалы, включая жесткий пенопласт, для транспортировки и на случай возможного возврата, чтобы исключить вероятность повреждений при транспортировке.
- Наличие следов кофе и воды в аппарате перед первым включением является нормальным. Это объясняется тем, что функционирование аппарата проверялось на заводе.

## Подключение

- Вставьте сетевой штекер в заземленную сетевую розетку с защитным контактом и предохранителем не менее чем на 10 А.

### Предупреждение!

**Опасность пожара и поражения электрическим током при неправильном сетевом напряжении, неправильном подключении, повреждении контактов и сетевого кабеля**

- Убедитесь в том, что сетевое напряжение соответствует напряжению, указанному на фирменной табличке аппарата. Фирменная табличка располагается на правой стороне аппарата под кожухом (рис. В, № 18).
- Убедитесь в том, что сетевая розетка соответствует действующим нормам по электробезопасности. При наличии сомнений обращайтесь к профессиональным электротехникам.
- Ни в коем случае не используйте поврежденный кабель (поврежденная изоляция, оголенные провода).
- В течение гарантийного срока обращайтесь для замены поврежденного кабеля только к производителю, а после его окончания - только к квалифицированным специалистам.

## Заполнение контейнера для кофейных зерен

Благодаря наличию двухкамерного контейнера Bean Select можно параллельно использовать разные сорта кофе. Заполните одну камеру, например, кофейными зернами эспрессо, а другую - кофейными зернами Café-Crème. Перекидной рычаг позволяет комфортно переходить от одного сорта к другому.

- Снимите крышку контейнера для кофейных зерен и заполните его свежими кофейными зернами. В каждую из камер можно засыпать максимум 135 грамм кофейных зерен.

 **Осторожно!**

- В контейнер для кофейных зерен разрешается засыпать только кофейные зерна.
- Ни в коем случае не засыпайте в контейнер для кофейных зерен молотый кофе, сублимированные или карамелизированные кофейные зерна.

- Закройте контейнер крышкой.
- Выберите сорт кофейных зерен, установив перекидной рычаг (рис. А, № 9) на соответствующую камеру. Рычаг в левом положении означает, что выбраны кофейные зерна в левой камере; рычаг в правом положении означает, что выбраны зерна в правой камере.

 **Предупреждение!****Опасность для лиц, не переносящих кофеин.**

Так как над мельничным механизмом постоянно остается некоторое количество предварительно использованных зерен, то при переключении на другой сорт кофе оба сорта смешиваются. Поэтому кофе в первых двух чашках после переключения на зерна без кофеина может еще содержать кофеин. То есть, кофеин отсутствует только в третьей чашке после переключения.

 **Указание**

Если перекидной рычаг во время варки находится в вертикальном положении, зерна в мельничный механизм не попадают.



## Установка водяного фильтра Claris®

К аппарату прилагается фильтр для воды Claris® для удаления из воды извести. При использовании фильтра следует реже удалять накипь, а жесткость воды можно установить на ступень 1. Надежная защита от накипи продлевает срок службы Вашего аппарата. Фильтр для воды следует регулярно (не реже одного раза в два месяца) заменять.

- Укажите текущий месяц на синем кольце, расположенном сверху на фильтре для воды Claris®. Так Вы сможете легко определить, когда следует заменить фильтр для воды Claris®.
- Вкрутите фильтр для воды Claris® при помощи ключа на нижнем конце прилагаемой ложки для кофе в резьбовое отверстие в днище резервуара для воды.
- Откиньте крышку резервуара для воды (рис. А, № 3) и достаньте резервуар для воды из аппарата, выдвинув вверх.
- Залейте в резервуар 0,5 л свежей воды до метки и снова установите его в аппарат.
- Подставьте емкость под Perfect Cappuccino и сместите трубку для подачи пара вниз, чтобы она оказалась ниже края емкости.
- Поверните переключатель вентиля (рис. А, № 6) по часовой стрелке, чтобы открыть вентиль.
  - Вода стекает в емкость под устройством Perfect Cappuccino.
- Если горит символ резервуара для воды , поверните запорный вентиль против часовой стрелки, чтобы закрыть его.
  - Аппарат готов к работе.



### Указание





Фильтр для воды Claris® не должен в течение длительного времени находиться в сухом состоянии. Поэтому мы рекомендуем хранить фильтр для воды Claris® в стакане с водой, если он не используется в течение длительного времени.



## Заливание воды в резервуар

- Откройте крышку резервуара для воды (рис. А, № 3) и достаньте резервуар для воды из аппарата, выдвинув вверх.
- Залейте в резервуар свежую воду и снова установите его в аппарат.

## Включение и выпуск воздуха



Вода из всех трубопроводов аппарата откачивается на заводе, после этого в них находится воздух. Поэтому при первом включении загорается символ вентиля  и воздух из аппарата необходимо удалить через вентиль. Выпуск воздуха необходим только при первом включении аппарата.

- Переведите сетевой выключатель (рис. В, № 20) в положение "I".
- Нажмите кнопку Вкл/Выкл , чтобы включить аппарат.
  - Начинает мигать  кнопка Вкл/Выкл. Аппарат нагревается.
  - После разогрева загорается символ вентиля .
- Подставьте емкость под устройство Perfect Cappuccino.
- Поставьте под выпускное отверстие емкость.
  - Аппарат выполняет автоматическую промывку, во время которой из выпускного отверстия вытекает горячая вода. Затем загорается кнопка Вкл/Выкл .
- Поверните переключатель вентиля (рис. А, № 6) по часовой стрелке, для открывания вентиля.
  - Символ вентиля начинает  мигать. Вода стекает в емкость под устройством Perfect Cappuccino.

- После того как перестанет вытекать вода и символ вентиля  погаснет, поверните переключатель вентиля против часовой стрелки, чтобы закрыть вентиль.
  - Аппарат выполняет автоматическую промывку, во время которой из выпускного отверстия вытекает горячая вода. Затем загорается кнопка Вкл/Выкл .
  - Аппарат готов к работе.

## Настройка крепости кофе

- Нажимайте последовательно кнопку крепости кофе для перехода между четырьмя степенями крепости.
  - Выбранная степень отображается символами зерен  в поле индикации.

Индикация	Крепость кофе
	слабый
	нормальный (заводская установка)
	крепкий
	очень крепкий

- Также можно изменять аромат кофе путем установки тонкости помола. Более подробную информацию по данной настройке см. на стр. 30.

## Настройка количества кофе

- Поверните регулятор количества кофе (рис. А, № 12) для его бесступечатого изменения (регулятор влево: меньше кофе, регулятор вправо: больше кофе).



Количество кофе	Регулятор до упора влево	Регулятор по центру	Регулятор до упора вправо
при приготовлении одной чашки кофе	30 мл	125 мл	220 мл
при приготовлении двух чашек кофе	2 x 30 мл	2 x 125 мл	2 x 220 мл

## 5 Приготовление кофе/эспрессо

### Приготовление кофе/эспрессо из зернового кофе



#### Приготовление одной чашки кофе/эспрессо

Предварительные условия: аппарат готов к работе. Настроена нужная крепость и количество кофе. Выбран нужный сорт кофе в резервуаре кофейных зерен.

- Поставьте одну чашку под устройство для подачи кофе.
- Нажмите кнопку приготовления одной чашки кофе .
  - Запустите процесс размола и подачи кофе. Подача автоматически останавливается при получении заданного количества кофе.
- Для остановки подачи кофе нажмите кнопку приготовления одной чашки кофе .

#### Приготовление двух чашек кофе/эспрессо

Предварительные условия: аппарат готов к работе. Настроена нужная крепость и количество кофе. Выбран нужный сорт кофе в резервуаре кофейных зерен.

- Поставьте две чашки под устройство для подачи кофе.
- Нажмите кнопку приготовления двух чашек кофе .
  - Запустите двойной цикл размола и подачи кофе. Подача автоматически останавливается при получении заданного количества кофе.
- Для остановки подачи кофе нажмите кнопку приготовления двух чашек кофе .





## Приготовление кофе/эспрессо из молотого кофе тонкого помола

Предварительные условия: аппарат готов к работе. Задано нужное количество кофе.

- Откройте крышку шахты для загрузки молотого кофе (рис. А, № 10).
  - Мигает символ шахты молотого кофе  кофе.
- Засыпьте в шахту молотого кофе свежемолотый кофе.

### **Осторожно!**

- Засыпайте в шахту молотого кофе только молотый кофе. Растворимый кофе может засорить варочное устройство.
- Не засыпайте более одной ложки (ложка прилагается к аппарату) молотого кофе, так как большее количество переполнит блок зваривания.

- Закройте крышку шахты молотого кофе.
  - Загорается символ шахты молотого кофе  и подсветка кнопки приготовления одной чашки  кофе.
- Поставьте одну чашку под устройство для подачи кофе.
- Нажмите кнопку приготовления одной чашки .
- Запускается подача кофе. Она останавливается автоматически при достижении заданного количества кофе.
- Для остановки подачи кофе нажмите кнопку приготовления одной чашки кофе .







### Указание

Если в течение 90 секунд после открывания шахты молотого кофе не выполняется подача кофе, аппарат снова переключается на кофейные зерна и выбрасывает молотый кофе в приемный резервуар для остатков кофе, чтобы исключить вероятность переполнения блока заваривания.

## 6 Приготовление молочной пенки

Предварительное условие: аппарат готов к работе.

- Установите емкость с молоком под устройством Perfect Cappuccino. Следите за тем, чтобы венчик устройства Perfect Cappuccino был погружен в молоко.
- Заполняйте емкость не более чем на треть, так как при вспенивании объем молока сильно увеличивается.
- Нажмите кнопку подачи  пара.
  - Начинает мигать кнопка подачи  пара. Аппарат разогревается. При достижении температуры образования пара загорается кнопка подачи  пара и символ вентиля .





### Предупреждение!

**Опасность ожога о горячую трубку подачи пара, горячий шланг подачи пара и горячий венчик**

Ни в коем случае во время использования не касайтесь паровой трубки, парового шланга или венчика устройства Perfect Cappuccino.

- Поверните переключатель вентиля (рис. А, № 6) по часовой стрелке, чтобы открыть вентиль.

→ Символ вентиля  и кнопка подачи пара  мигают. Венчик вспенивает молоко и одновременно нагревает его. Для получения более качественной пенки перемещайте венчик во время ее взбивания вверх и вниз.

- Поверните переключатель вентиля против часовой стрелки, чтобы закрыть вентиль и закончить вспенивание. Объем молока должен увеличиться примерно в два раза, а емкость должна ощутимо нагреться.
- Нажмите кнопку подачи пара , чтобы перейти из режима генерации пара в нормальный рабочий режим.
- Подождите, пока не остынет трубка для подачи пара, и после этого открутите трубку для подачи пара с венчиком против часовой стрелки от устройства Perfect Cappuccino (рис. Е).
- Промойте трубку подачи пара и венчик под проточной водой или в посудомоечной машине.
- Прикрутите чистую трубку для подачи пара и венчик против часовой стрелки к устройству Perfect Cappuccino до фиксации.



#### Указание

Мы рекомендуем использовать холодное молоко с высоким содержанием белка. Для получения хорошей молочной пенки решающее значение имеет не жирность молока, а содержание в нем белка.





## 7 Нагревание воды

Предварительное условие: аппарат готов к работе.

- Подложите салфетку под устройство Perfect Cappuccino для впитывания остатков воды, которая может вытекать из него.
- Потяните венчик устройства Perfect Cappuccino от трубки для подачи пара вниз (рис. **F**).
- Подставьте емкость под трубку для подачи пара и сместите трубку для подачи пара вниз, чтобы она оказалась ниже края емкости.
- Поверните переключатель вентиля (рис. **A**, № **6**) по часовой стрелке, чтобы открыть вентиль.
  - Начинает мигать символ  вентиля. Горячая вода вытекает из трубки для подачи пара в емкость.
- После наливания нужного количества воды, поверните переключатель вентиля против часовой стрелки, чтобы закрыть вентиль.
- Подождите, пока трубка подачи пара не остынет, и снова надвиньте снизу венчик на трубку подачи пара до его фиксации.

## 8 Выключение и рабочие режимы

### Выключение

- Рекомендуется поставить емкость под выпускное отверстие.
- Нажмите кнопку Вкл/Выкл , чтобы перевести аппарат в режим готовности.
  - Аппарат выполняет автоматическое промывание канала подачи кофе. Варочная камера переходит в положение ожидания. Загорается кнопка Вкл/Выкл .
- Переведите сетевой выключатель (рис. В, № 20) в положение "0", чтобы полностью выключить аппарат.



### Указание

Выключайте аппарат только при помощи сетевого выключателя, если он находится в режиме готовности.

## Режимы эксплуатации

Режим	Определяется по	Что допустимо?
Готов к работе	Горит подсветка кнопок управления и символов кофейных  зерен	Функции управления по приготовлению напитков
Энергосберегающий режим готовности	Горит подсветка кнопки Вкл./Выкл.  и символы кофейных зерен 	Включите нажатием любой кнопки
Режим готовности	Кнопка Вкл./Выкл.  загорается красным светом	Выполнение функциональных настроек Выполните встроенную программу чистки и удаления накипи

### Энергосберегающий режим готовности

Аппарат после последней операции автоматически (в зависимости от настройки) переходит в энергосберегающий режим готовности (температура для энергосбережения понижается). Здесь можно задавать любое время при помощи таймера. Более подробную информацию см. на стр. 27.

### Режим готовности

В режиме готовности аппарат потребляет очень мало энергии (< 1 Вт). Мы, тем не менее, рекомендуем отключать аппарат при помощи сетевого выключателя, если он не будет использоваться в течение длительного времени (напр., на ночь). Аппарат через один час после последней операции автоматически переходит в режим готовности. Таймер можно установить на другое время. См. также информацию на стр. 28.







## 9 Настройки функций





### Установка жесткости воды – функциональная настройка 1



Используйте прилагаемую тестовую полоску, чтобы определить жесткость воды в вашем районе. Соблюдайте указания на упаковке тестовой полоски.

Установите жесткость воды для сохранения работоспособности и качества аппарата:

Условие: аппарат находится в режиме готовности.

- В кнопке Вкл/Выкл  загорается красный индикатор.
- Нажмите одновременно кнопку приготовления одной чашки кофе  и кнопку подачи пара , чтобы слабо загорелась подсветка четырех кнопок управления.
- Нажимайте кнопку подачи пара  несколько раз, чтобы выбрать один из четырех возможных уровней жесткости воды.
  - Кнопка подачи пара  начинает светиться ярко.
  - Выбранный по таблице уровень жесткости отображается при помощи символов кофейных зерен  в поле индикации.

Диапазон жесткости воды	Характеристики	°dH	°f
	мягкая	0-7,2°dH	0-13°f
	средняя	7,2-14°dH	13-25°f
	жесткая	14-21,2°dH	25-38°f
	очень жесткая	> 21,2°dH	> 38°f





- Нажмите кнопку Вкл./Выкл. , чтобы подтвердить выбранную жесткость воды.
  - В зависимости от выбора в поле индикации мигают от 1 до 4 символов  кофейных зерен. Аппарат снова находится в режиме готовности.

### **Настройка таймера энергосберегающего режима готовности – функциональная настройка 2**

Дополнительная информация по энергосберегающему режиму находится на стр. 25.

Настройте таймер следующим образом:

Условие: аппарат находится в режиме готовности.

- В кнопке Вкл./Выкл.  загорается красный индикатор.
- Нажмите одновременно кнопку приготовления одной чашки кофе  и кнопку подачи пара , чтобы слабо загорелась подсветка четырех кнопок управления.
- Нажмите кнопку крепости кофе несколько раз , чтобы выбрать одну из четырех настроек времени таймера.
  - В кнопке крепости кофе  загорается красный индикатор.

→ Выбранная установка отображается при помощи символов кофейных зерен  в поле индикации.

Индикация	Время
	15 минут
	30 минут
	1 час
	ВЫКЛ

- Нажмите кнопку Вкл/Выкл , чтобы подтвердить выбранное время.

→ В зависимости от выбора мигают от 1 до 4 символов кофейных зерен  для подтверждения в поле индикации. Аппарат снова находится в режиме готовности.



### Настройка таймера для режима готовности – функциональная настройка 3



Дополнительная информация по режиму готовности находится на стр. 25.

Настройте таймер следующим образом:



Условие: аппарат находится в режиме готовности.

→ В кнопке Вкл/Выкл загорается  красный индикатор.

- Нажмите одновременно кнопку приготовления одной чашки кофе  и кнопку подачи пара , чтобы слабо загорелась подсветка четырех кнопок управления.
- Нажмите кнопку приготовления двух чашек кофе несколько раз  для выбора одной из четырех настроек времени таймера.

- Кнопка приготовления двух чашек кофе  начинает ярко светиться.
- Выбранная настройка отображается при помощи символов кофейных зерен  на поле индикации.



Индикация	Время
	1 час
	2 часа
	4 часа
	8 часов

- Нажмите кнопку Вкл/Выкл  для подтверждения заданного времени.
  - В зависимости от выбора мигают от 1 до 4 символов кофейных зерен  для подтверждения в поле индикации. Аппарат снова находится в режиме готовности.

## Настройка температуры приготовления – функциональная настройка 4

Настройте температуру приготовления в соответствии с собственными предпочтениями следующим образом:



Условие: аппарат находится в режиме готовности.

- В кнопке Вкл/Выкл загорается  красный индикатор.
- Нажмите одновременно кнопку приготовления одной чашки кофе  кнопку подачи пара , чтобы слегка загорелась подсветка четырех кнопок управления.

- Нажмите кнопку приготовления одной чашки кофе , чтобы выбрать одну из трех доступных настроек температуры приготовления.

→ Кнопка приготовления одной чашки кофе  начинает ярко светиться.

→ Выбранная установка отображается при помощи символов кофейных зерен  в поле индикации.

Индикация	Температура приготовления
	низкая
	средняя
	высокая

- Нажмите кнопку Вкл/Выкл , чтобы подтвердить выбранную температуру приготовления.

→ В зависимости от установки в поле индикации мигают от 1 до 3 символов  кофейных зерен. Аппарат снова находится в режиме готовности.

## Настройка тонкости помола

Тонкость помола оптимально настраивается на заводе. Поэтому рекомендуется выполнить юстировку примерно через 1000 циклов приготовления кофе.

Тонкость помола можно задавать только при работающем мельничном механизме. Поэтому задавайте тонкость помола сразу же после начала подачи кофе.

Если аромат кофе недостаточно интенсивен, рекомендуется установить высокую тонкость помола.



- Установите рычаг (рис. В, № 19) в одно из трех положений (если смотреть с задней стороны аппарата).



Положение рычага/символ	Тонкость помола
слева	тонкая
по центру	средняя
справа	грубая

### Возврат к заводским настройкам

Чтобы вернуть заводские настройки аппарата Caffeo, выполните следующие действия:

- Нажмите одновременно кнопку регулирования крепости кофе  и кнопку приготовления двух чашек кофе .
- Выключите и включите аппарат при помощи сетевого выключателя.  
→ Все настройки возвращаются к заводским параметрам.

## 10 Уход и техобслуживание

### Общая чистка

- Протрите аппарат снаружи мягкой, влажной тканью и обычным средством для мытья посуды.
- Опорожните и промойте поддон для сбора капель при появлении поплавка (рис. А, № 16) в решетке.
- Регулярно промывайте сборную емкость для остатков кофе, например, в посудомоечной машине.

#### **Осторожно!**

Не используйте салфетки из микроволокна, чистящие салфетки, губки или чистящие средства, так как они могут повредить поверхность аппарата.

#### **Указание**

При частой мойке в посудомоечной машине может произойти легкое изменение цвета сборной емкости для остатков кофе.

### Чистка устройства Perfect Cappuccino

- Подложите салфетку под устройство Perfect Cappuccino для впитывания остатков воды, которая может вытекать из него.
- Открутите трубку для подачи пара с венчиком от устройства Perfect Cappuccino против часовой стрелки (рис. Е).
- Потяните венчик устройства Perfect Cappuccino от трубки для подачи пара вниз (рис. F).
- Промойте трубку подачи пара и венчик под проточной водой или в посудомоечной машине.

- Снова надвиньте венчик снизу на трубку подачи пара до его фиксации.
- Накрутите очищенную трубку для подачи пара с венчиком по часовой стрелке на устройство Perfect Cappuccino до фиксации.



#### Указание

При частой мойке в посудомоечной машине может произойти легкое изменение цвета Perfect Cappuccino.

## Очистка блока заваривания

Условие: аппарат находится в режиме готовности.

- Переведите сетевой выключатель (рис. **В**, № 20) в положение "0", чтобы полностью выключить аппарат.
- Возьмитесь за выемку на правой стороне аппарата (рис. **В**, № 18) и сдвиньте кожух вправо.
- Нажмите красную кнопку на рукоятке блока заваривания (рис. **Н**) и поверните рукоятку в направлении, указанном стрелкой, до упора (примерно на 75°).
- Извлеките блок заваривания за рукоятку из аппарата.
- Не перемещайте и не вращайте компоненты блока заваривания.
- Тщательно промойте блок заваривания под проточной водой со всех сторон. Особенно следите за тем, чтобы на представленных на рис. **Ж** поверхностях не было остатков кофе.
- Дайте воде стечь из блока заваривания.
- При необходимости удалите остатки кофе с поверхностей внутри аппарата, на которые устанавливается блок заваривания.

- Вновь установите блок заваривания в аппарат.
- Нажмите красную кнопку на рукоятке и поворачивайте рукоятку против часовой стрелки до упора (примерно на 75°). Следите за тем, чтобы рукоятка вошла в зацепление.
- Установите два фиксатора кожуха в аппарат и откройте кожух влево до его фиксации.
- Переведите сетевой выключатель (рис. В, № 20) в положение "I".
- Аппарат снова находится в режиме готовности.

### Встроенная программа о чистки

Встроенная программа чистки удаляет загрязнения и остатки кофейного масла, которые не удаляются вручную. Все это продолжается примерно 15 минут. Во время всей процедуры мигает символ чистки .











Для достижения оптимальных результатов чистки рекомендуется сначала очистить варочное устройство (см. стр. 33).

#### **Осторожно!**

- Запускайте встроенную программу чистки каждые 2 месяца или после приготовления 200 чашек кофе, но не позже, чем загорится символ чистки  в поле индикации.
- Используйте только чистящие палочки компании Melitta® для кофейных автоматов. Эти палочки предназначены именно для аппаратов Melitta® CAFFEO®. Использование других продуктов может привести к повреждению аппарата.

Выполните встроенную программу чистки следующим образом:

Условие: аппарат находится в режиме готовности.



- 1 Нажмите одновременно кнопки приготовления одной чашки кофе  и кнопку Вкл/Выкл  и удерживайте их более 2 секунд.
  - Мигает символ очистки .
  - Загорается символ поддона для сбора  капель.
- 2 Опорожните поддон для сбора капель и сборную емкость для остатков кофе.
- 3 Установите на место поддон для сбора капель **без** сборной емкости для остатков кофе и установите сборную емкость для остатков кофе под выходное отверстие.
  - Сначала выполните два цикла промывки.
  - Горит символ шахты молотого кофе .
- 4 Откройте крышку шахты молотого кофе.
  - Символ шахты молотого кофе  мигает.
- 5 Поместите в шахту молотого кофе одну чистящую палочку (рис. G).
- 6 Закройте крышку шахты молотого кофе.
  - Горит символ резервуара для воды .
- 7 Заполните резервуар для воды до отметки Max и установите его на место.
  - Загорается подсветка кнопки подачи пара .
- 8 Нажмите кнопку подачи пара .
- Запускается встроенная программа. Эта процедура длится около 10 минут. Затем загорается кнопка подачи пара .
- 9 Опорожните сборную емкость для остатков кофе и вновь установите ее под выпускные отверстия.

10 Нажмите кнопку подачи пара .

→ Продолжается выполнение встроенной программы. Эта процедура продолжается около 5 минут. Вода внутри аппарата стекает в поддон для сбора капель. Затем загорается символ поддона для сбора  капель.

11 Опорожните поддон для сбора капель и сборную емкость для остатков кофе.

12 Установите поддон для сбора капель вместе со сборной емкостью для остатков кофе на свое место.

→ Кнопка Вкл./Выкл.  загорается после короткой фазы прогрева. Горит подсветка кнопок управления и символов кофейных зерен . Аппарат готов к работе.

## Встроенная программа для удаления накипи







Встроенная программа для удаления накипи удаляет известковые отложения, которые невозможно удалить вручную. Все это продолжается примерно 15 минут. Во время всей процедуры мигает символ чистки .

### **Осторожно!**

- Выполняйте встроенную программу для удаления накипи каждые три месяца или при загорании символа удаления накипи  в поле индикации.
- Используйте только средство для удаления накипи компании Melitta® для кофейных автоматов. Это средство для удаления накипи разработано специально для аппарата Melitta® CAF-FEO®.
- Ни в коем случае не используйте уксус или другие средства для удаления накипи.
- Перед удалением накипи удалите (при наличии) фильтр для воды Claris® из резервуара для воды (см. стр. 15).

Выполните встроенную программу для удаления накипи следующим образом:

Условие: аппарат находится в режиме готовности.

- 1 Нажмите одновременно кнопку приготовления двух чашек кофе  и кнопку Вкл/Выкл  и удерживайте их более 2 секунд.  
→ Символ удаления накипи . Загорается символ поддона для сбора  капель.
- 2 Опорожните поддон для сбора капель и сборную емкость для остатков кофе.
- 3 Установите поддон для сбора капель **без** сборной емкости для остатков кофе на его место и установите сборную емкость для остатков кофе под устройство Perfect Cappuccino.  
→ Загорается символ резервуара для воды .
- 4 Откиньте вверх крышку резервуара для воды (рис. А, № 3) и извлеките резервуар для воды из аппарата по направлению вверх.
- 5 Заполните резервуар для воды **теплой** водой до отметки 0,5 л и перемешайте порошок для удаления накипи (например, при помощи ложки с длинной ручкой). После растворения порошка для удаления накипи установите на место резервуар для воды.  
→ Горит кнопка подачи ара .

 **Предупреждение!**

**Опасность раздражения кожи средством для удаления накипи**

Соблюдайте инструкции по эксплуатации и данные по количеству на упаковке средства для удаления накипи.

6 Нажмите кнопку подачи пара .

→ Запускается встроенная программа для удаления накипи. Эта процедура длится около 5 минут. Затем загорается символ вентиля .

7 Стяните венчик устройства Perfect Cappuccino вниз с трубки для подачи пара (рис. F).



8 Поверните устройство Perfect Cappuccino таким образом, чтобы трубка для подачи пара находилась в сборной емкости для остатков кофе.

### Предупреждение!

#### **Опасность ожога о горячую трубку для подачи пара или о горячий венчик**

Ни в коем случае не прикасайтесь к трубке для подачи пара или к венчику устройства Perfect Cappuccino во время подачи горячей воды.

9 Поверните переключатель вентиля (рис. A, № 6) по часовой стрелке, чтобы открыть вентиль.







→ Символ вентиля  начинает мигать. Раствор средства для удаления накипи вытекает из трубки для подачи пара в емкость. Затем загорается символ поддона для сбора капель  и символ резервуара для воды , потому что раствор средства для удаления накипи полностью прошел по всему контуру.

10 Опорожните поддон для сбора капель и сборную емкость для остатков кофе.

11 Установите поддон для сбора капель **без** сборной емкости для остатков кофе на свое место.

12 Установите сборную емкость для остатков кофе под устройство Perfect Cappuccino.



- 13 Промойте резервуар для воды и заполните его водопроводной водой до метки Max.
- Загорается кнопка подачи пара .
- 14 Нажмите кнопку подачи пара .
- Символ вентиля  начинает мигать. Вода вытекает из трубки для подачи пара в емкость. Затем загорается символ вентиля .
- 15 Поверните переключатель вентиля против часовой стрелки, чтобы закрыть вентиль.
- Вода внутри прибора стекает в поддон для сбора капель. Затем загорается символ поддона для сбора капель .
- 16 Опорожните поддон для сбора капель и сборную емкость для остатков кофе.
- 17 Подождите, пока трубка для подачи пара не остынет, и снова наденьте венчик снизу на трубку для подачи пара до его фиксации.
- 18 Установите поддон для сбора капель вместе со сборной емкостью для остатков кофе на свое место.
- После короткой фазы разогрева начинает мигать кнопка Вкл/Выкл .
- Горит подсветка кнопок управления и символов кофейных  зерен.
- Аппарат готов к работе.

## Удаление накипи из резервуара для воды

Для поддержания аппарата в исправном состоянии следует регулярно чистить резервуар для воды.

- Поднимите крышку резервуара для воды (рис. А, № 3) и достаньте резервуар для воды из аппарата вверх.
- Снимите (при наличии) фильтр для воды Claris® перед удалением накипи из резервуара для воды (см. стр. 15).
- Заполните резервуар для воды обычным средством для удаления накипи. Рекомендуется использовать жидкое средство для удаления накипи Swirl®. Соблюдайте указания производителя средства для удаления накипи.
- Затем тщательно промойте резервуар для воды чистой водой.
- Установите (при наличии) фильтр для воды Claris® обратно в резервуар для воды (см. стр. 15).
- Заполните резервуар для воды чистой водой и установите его обратно в аппарат.









## 11 Транспортировка и утилизация

### Подготовка к транспортировке, защита от низкой температуры и меры перед периодом длительного простоя

#### Слейте из аппарата воду и проветрите его

Перед длительным периодом простоя рекомендуется слить из аппарата воду и проветрить его. Это защитит аппарат от воздействия низких температур.

Условие: аппарат находится в режиме готовности.

- Подставьте емкость под устройство приготовления молочной пенки Perfect Cappuccino.
- Нажмите одновременно и удерживайте кнопку подачи пара и кнопку Вкл/Выкл  более 2 секунд.
  - Начнет мигать подсветка в кнопке подачи пара . Загорается символ резервуара для воды .
- Извлеките резервуар для воды.
  - Начнет мигать подсветка в кнопке подачи пара .
- После загорания символа клапана  в поле индикации поверните запорный вентиль (рис. А, № 6) по часовой стрелке для его открывания.
  - Из устройства Perfect Cappuccino выходит пар. Символ вентиля  и кнопка подачи пара  мигают. После слива из прибора воды и откачки воздуха загорается кнопка подачи пара  и символ вентиля .
- Поверните переключатель вентиля против часовой стрелки, чтобы закрыть вентиль.

→ Прибор находится в режиме готовности.

- Опрожните резервуар для воды и установите его на место.
- Полностью отключите аппарат от электросети при помощи сетевого выключателя.
- Извлеките штепсельную вилку из сетевой розетки.



#### **Указание**

Фильтр для воды Claris® не должен в течение длительного времени находиться в сухом состоянии. Поэтому мы рекомендуем хранить фильтр для воды Claris® в стакане с водой, если он не используется в течение длительного времени.

### **Транспортировка**

- Слейте из аппарата воду и выполните его вентиляцию.
- Очистите поддон для сбора капель и сборную емкость для остатков кофе.
- Опрожните емкость для кофейных зерен.
- По возможности перевозите аппарат в оригинальной упаковке, включая твердый пенопласт, для предотвращения транспортных повреждений.



#### **Осторожно!**

Не перевозите и не храните аппарат в транспортных средствах или помещениях с низкой температурой, так как остатки воды могут замерзнуть или конденсироваться, что может стать причиной повреждения аппарата.

### Утилизация

- Выполняйте утилизацию аппарата в соответствии с нормами защиты окружающей среды через соответствующие системы сбора вышедших из употребления электроприборов.

## 12 Устранение неисправностей

Неисправность	Причина	Меры по устранению
Кофе поступает только каплями	Слишком тонкий помол	Установите более грубый помол Очистите варочное устройство или удалите из него накипь либо выполните встроенную программу чистки
Кофе не поступает	Нет воды в резервуаре для воды или он неправильно установлен	Залейте воду в резервуар для воды и проверьте правильность его установки или удалите воздух из аппарата
Мельничный механизм не перемалывает кофейные зерна	Зерна не попадают в мельничный механизм (слишком высокое содержание масла в зернах) Посторонние предметы в мельничном механизме	Слегка постучите по емкости для кофейных зерен  Обратитесь по телефону сервисной службы
Сильный шум при работе мельничного механизма	Посторонние предметы в мельничном механизме	Обратитесь по телефону сервисной службы

<b>Неисправность</b>	<b>Причина</b>	<b>Меры по устранению</b>
Кнопки приготовления одной и двух чашек кофе мигают поочередно с кнопкой Вкл/Выкл	Не установлено или установлено неправильно варочное устройство или переполнена варочная камера	Правильно установите варочное устройство или выключайте и снова включайте аппарат при помощи сетевого выключателя до тех пор, пока не отобразится режим готовности
Непрерывное мигание всех кнопок управления	Системная ошибка	Отключите и снова включите аппарат при помощи сетевого выключателя, при отсутствии результата отправьте аппарат в ремонт

## 13 Декларация соответствия

### Декларация соответствия стандартам ЕС

Применяются следующие гармонизированные стандарты в соответствии с директивами по ЭМС (2004/108/EWG), а также с директивами по низковольтному электрооборудованию (2006/95/EG):

DIN EN 60335-1: 2002 + A11: 2004 + A1: 2004 + A12: 2006 + Corr. A2: 2006	Безопасность при использовании бытовых и аналогичных им электроприборов: часть 1, общие требования
DIN EN 60335-2-14: 2006	Безопасность при использовании бытовых и аналогичных им электроприборов: часть 2-14, особые требования к кухонным электроприборам
DIN EN 60335-2-15: 2002 + A1: 2005	Безопасность при использовании бытовых и аналогичных им электроприборов: часть 2-15, особые требования к электроприборам для нагрева жидкостей
DIN EN 61000-3-2: 2006	ЭМС, часть 3-2: предельные значения токов высших гармоник (входной ток аппарата $\leq 16$ А на каждый провод)
DIN EN 61000-3-3: 1995 + A1: 2001 + A2: 2005	ЭМС, часть 3-3: предельные значения – ограничение изменений напряжения, колебаний напряжения и запрет на установку переключателей в низковольтных общественных сетях электроснабжения для аппаратов с номинальным током $\leq 16$ А на каждый провод, которые не подпадают под действия требований по специальному подключению к источнику электропитания



DIN EN 61000-4-13: 2002	ЭМС, часть 4-13: методики проверки и измерения; проверки устойчивости в точке подключения к сети переменного тока к высшим и промежуточным гармоникам, включая генерируемые в проводах величины помех от передачи сигналов по низковольтным сетям
DIN EN 55014-1: 2006	ЭМС – требования к бытовым электроприборам, электронинструментам и подобным им электроприборам - часть 1: излучение помех
DIN EN 55014-2: 1997 + A1:01	ЭМС – требования к бытовым электроприборам, электронинструментам и подобным им электроприборам - часть 2: устойчивость к помехам; норматив по семейству изделий
DIN EN 50366: 2003 + A1: 2006	Бытовые и аналогичные им электроприборы – электромагнитные поля – методы оценки и измерения

Обновление нормативов до современного уровня путем гарантии качества в рамках стандарта DIN/ISO 9001.

Minden, 15.09.2008  
Место/дата



Подпись

технический директор  
Должность



---

**Компания «Мелитта» предоставляет следующую гарантию для данной кофе-машины:**

1. Гарантийный срок составляет 24 месяца с даты покупки.  
Гарантия считается действительной только в том случае, если дата покупки подтверждается печатью и подписью продавца в гарантийном талоне или наличием чека.
2. В течение гарантийного срока мы бесплатно устраняем все дефекты, связанные с браком материала или сборки.  
Гарантийное обслуживание включает в себя установку или замену пришедших в негодность частей или замену кофеварки на новую. Замененные части становятся собственностью изготовителя. Гарантийное обслуживание не включает в себя транспортные расходы, затраты на упаковку и прочие расходы.
3. Не подлежат гарантийному обслуживанию дефекты, вызванные неправильной эксплуатацией кофеварки (например, механические повреждения или использование кофеварки при напряжении, не соответствующем указанному в инструкции) или ремонт кофеварки в связи с естественным износом.  
Гарантия не распространяется на дефекты, которые привели к значительному снижению стоимости кофеварки или дефекты, которые невозможно устранить, произошедшие по вине покупателя.
4. Гарантийное обязательство теряет силу при обнаружении следов вскрытия прибора третьими лицами, не уполномоченными изготовителем, или при использовании не оригинальных деталей.

5. Гарантия действительна только в той стране, где была приобретена кофеварка. В случае необходимости доставьте кофеварку по возможности в оригинальной упаковке, с заполненным бланком гарантии, с описанием дефектов в сервисную службу ЗАО “Мелитта-Русланд” по адресам: Санкт-Петербург, пл.Победы, 2, оф. 246, тел.: (812) 373 7939. Москва, Малый Калужский пер., д.15, стр. 16, оф. 315, тел. (495)544 4011.
6. Прочие требования любого рода, в особенности требования о возмещении ущерба включающие ущерб, возникший как следствие причиненного ущерба, не принимаются, за исключением случаев, когда ответственность изготовителя зафиксирована в письменном виде.
7. Кофеварка предназначена для домашнего пользования. В случае использования в коммерческих целях гарантия не действует.

